



## **Electrical Circuit Diagrams**

---

**Elektrische Circuitdiagrammen**

**Schémas Électriques**

**Elektrische Schaltpläne**

**Schema di Circuiti**

**Esquemas de Circuitos Eléctricos**

**Diagramas dos Circuitos Eléctricos**



**COLOUR CODES****DRAADKLEURCODES****CODES DES COULEURS DES FILS****KABELFARBCODES****CODICI COLORI DEI CAVI****CÓDIGOS DE COLORES DE LOS CABLES****CÓDIGOS DAS CORES DOS FIOS**

CODE COLOUR	CODE KLEUR	CODE COULEUR	CODE FARBE	CODICE COLORE	CODIGO COLOR	CÓDIGO COR
B BLACK	B ZWART	B NOIR	B SCHWARZ	B NERO	B NEGRO	B PRETO
G GREEN	G GROEN	G VERT	G GRÜN	G VERDE	G VERDE	G VERDE
K PINK	K ROZE	K ROSE	K ROSA	K ROSA	K ROSA	K ROSA
LG LIGHT GREEN	LG LICHTGROEN	LG VERT CLAIR	LG HELLGRÜN	LG VERDE CHIARO	LG VERDE CLARO	LG VERDE CLARO
N BROWN	N BRUIN	N BRUN	N BRAUN	N MARRONE	N MARRON	N CASTANHO
O ORANGE	O ORANJE	O ORANGE	O ORANGE	O ARANCIONE	O NARANJA	O LARANJA
P PURPLE	P PAARS	P VIOLET	P LILA	P PORPORA	P PURPURA	P ROXO
R RED	R ROOD	R ROUGE	R ROT	R ROSSO	R ROJO	R VERMELHO
S SLATE (grey)	S LEIGRIJS	S GRIS	S GRAU	S ARDESIA (grigio)	S PIZARRA (gris)	S CINZENTO
U BLUE	U BLAUW	U BLEU	U BLAU	U BLU	U AZUL	U AZUL
W WHITE	W WIT	W BLANC	W WEISS	W BIANCO	W BLANCO	W BRANCO
Y YELLOW	Y GEEL	Y JAUNE	Y GELB	Y GIALLO	Y AMARILLO	Y AMARELO

# COMMENT UTILISER LES SCHEMAS

Toutes les informations de ce dépliant doivent être utilisées avec le manuel de références électriques.

Les schémas électriques sont représentés tout d'abord avec les distributions des alimentations et des masses et sont suivis des schémas individuels de chaque circuit électrique de la voiture.

## Distribution des alimentations

Le schéma de distribution des alimentations illustre le raccordement de la batterie aux boîtes à fusibles du compartiment moteur et de l'habitacle. Il montre également le circuit intérieur des boîtes à fusibles.

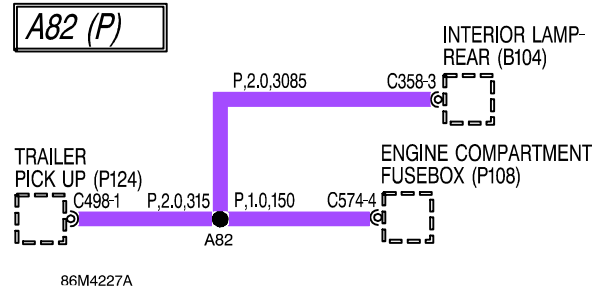

Les détails des boîtes à fusibles sont suivis d'une section couvrant les collecteurs et les épissures, soulignant la façon dont les épissures internes et les collecteurs de raccordement alimentent les faisceaux. Utiliser ces informations au cours du diagnostic des pannes électriques, pour contrôler les symptômes des circuits connexes et localiser plus aisément la zone de recherche.

## Collecteurs et épissures

Les tableaux des collecteurs et épissures indiquent la ou les connexions et les fils jusqu'au premier composant. Les épissures sont identifiées par un numéro à préfixe alphabétique et la couleur du fil.

## Attributs des fils

Des informations supplémentaires (séparées par une virgule ",") suivent la couleur du fil:  
 Calibre des fils - la section du fil, en millimètres carrés. Cette information permettra de choisir un fil de calibre correct au cours de toute réparation de faisceau.  
 Longueur du fil (distribution des alimentations et des masses seulement) - la longueur du fil, en millimètres. Elle peut être utilisée pour trouver les épissures internes du faisceau; rechercher le fil le plus court entre le raccord et le connecteur. On peut voir par exemple que C574-4 se trouve à 150 mm du raccord A82.

## Distribution des masses

La section de distribution des masses comprend plusieurs tableaux des collecteurs et épissures. Ils s'emploient comme ceux de distribution des alimentations; pour localiser la zone de recherche en contrôlant les symptômes de panne dans les circuits connexes.

## Connecteurs

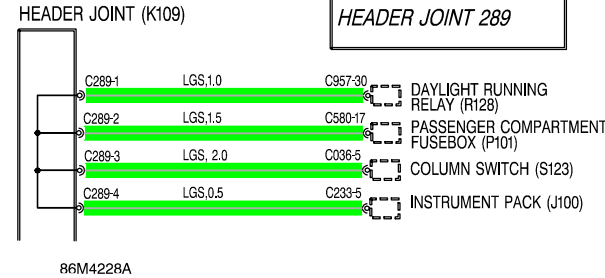

Les collecteurs de raccordement sont identifiés par le numéro du connecteur correspondant avec un suffixe numérique détaillant la broche de sortie du fil; par exemple C289-1 signifie la broche 1 du connecteur 289. La couleur de l'isolant du fil est identifiée de la façon habituelle. Lorsqu'un fil de couleur dominante est parcouru d'un fillet de couleur secondaire, la couleur principale est identifiée en premier; par exemple LGS = vert clair à fillet gris.

## Types de lignes



86M4229A

Cela signifie que le fil est relié à un autre circuit.

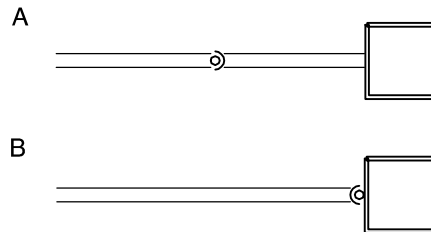

86M4230A

Le symbole en forme de cuvette et sphère représente les moitiés mâle et femelle du connecteur.

- A. Fil embroché (fil volant) branché directement sur le composant.
- B. Le connecteur s'enfonce directement dans le composant.

## Composants

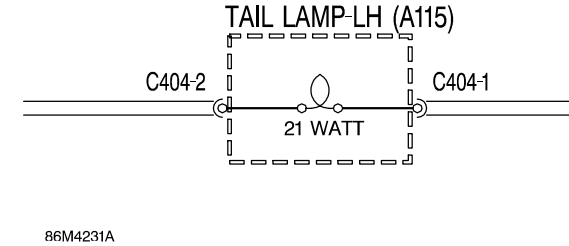

Le nom ou la description du composant est indiqué. Une ligne en pointillés signifie que le composant n'est pas illustré dans sa totalité.

## Points de masse

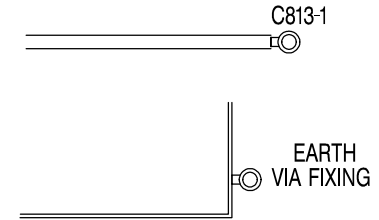

86M4232A

Les points de masse sont identifiés par un symbole en forme d'oeillet et un numéro de connecteur, sauf lorsque les composants sont reliés à la masse par leurs fixations; dans ce cas, seul un oeillet est illustré.

## Fusibles et diodes

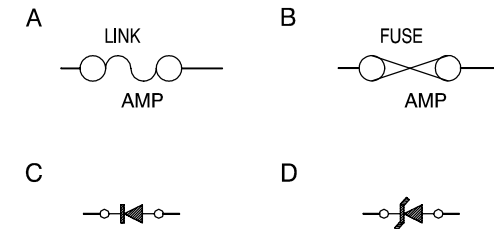

86M4234A

Les connexions fusibles (A) et les fusibles (B) sont identifiés comme illustré.

Le sens de la flèche du symbole de diode (C) représente le sens de passage du courant. La diode Zener (D) empêche le passage du courant jusqu'à ce qu'une tension bien déterminée soit atteinte.

# DISTRIBUTION DES ALIMENTATIONS - Boîtes à fusibles

---

- |   |  |
|---|--|
| <b>B147</b> Contrôle d'ampoule (Arabie Saoudite)            | <b>P110</b> Porte-fusible                              |
| <b>D111</b> ECU - Alarme                                    | <b>R102</b> Relais - Démarreur                         |
| <b>D154</b> Sirène d'alarme à batterie de secours           | <b>R123</b> Relais - Phare                             |
| <b>D157</b> Temporisateur des bougies de préchauffage       | <b>R138</b> Relais - Lunette arrière chauffante        |
| <b>E107</b> Masse   | <b>R200</b> Relais - Avertisseur - Alarme              |
| <b>F100</b> Autoradio/lecteur de cassettes                  | <b>S100</b> Commutateur d'éclairage                    |
| <b>G100</b> Résistance - Atténuation des feux de croisement | <b>S120</b> Interrupteur de lunette arrière chauffante |
| <b>G101</b> Résistance en ligne                             | <b>S176</b> Contacteur à clef                          |
| <b>H112</b> Faisceau de climatisation d'air (A/C)           | <b>S215</b> Contacteur de pédale de frein              |
| <b>J100</b> Groupe d'instruments                            | <b>V100</b> Prise de diagnostic                        |
| <b>J112</b> Allume-cigares - avant                          |  |
| <b>J139</b> Diode LED d'alarme antivol                      |  |
| <b>J142</b> Témoin - Immobilisation du moteur               |  |
| <b>K109</b> Collecteur de raccordement                      |  |
| <b>M100</b> Alternateur                                     |  |
| <b>M101</b> Démarreur                                       |  |
| <b>M132</b> Moteur électrique de soufflerie avant           |  |
| <b>P100</b> Batterie  |  |
| <b>P101</b> Boîte à fusibles - Habitacle                    |  |
| <b>P108</b> Boîte à fusibles - Compartiment moteur          |  |

# POWER DISTRIBUTION

## FUSE BOXES

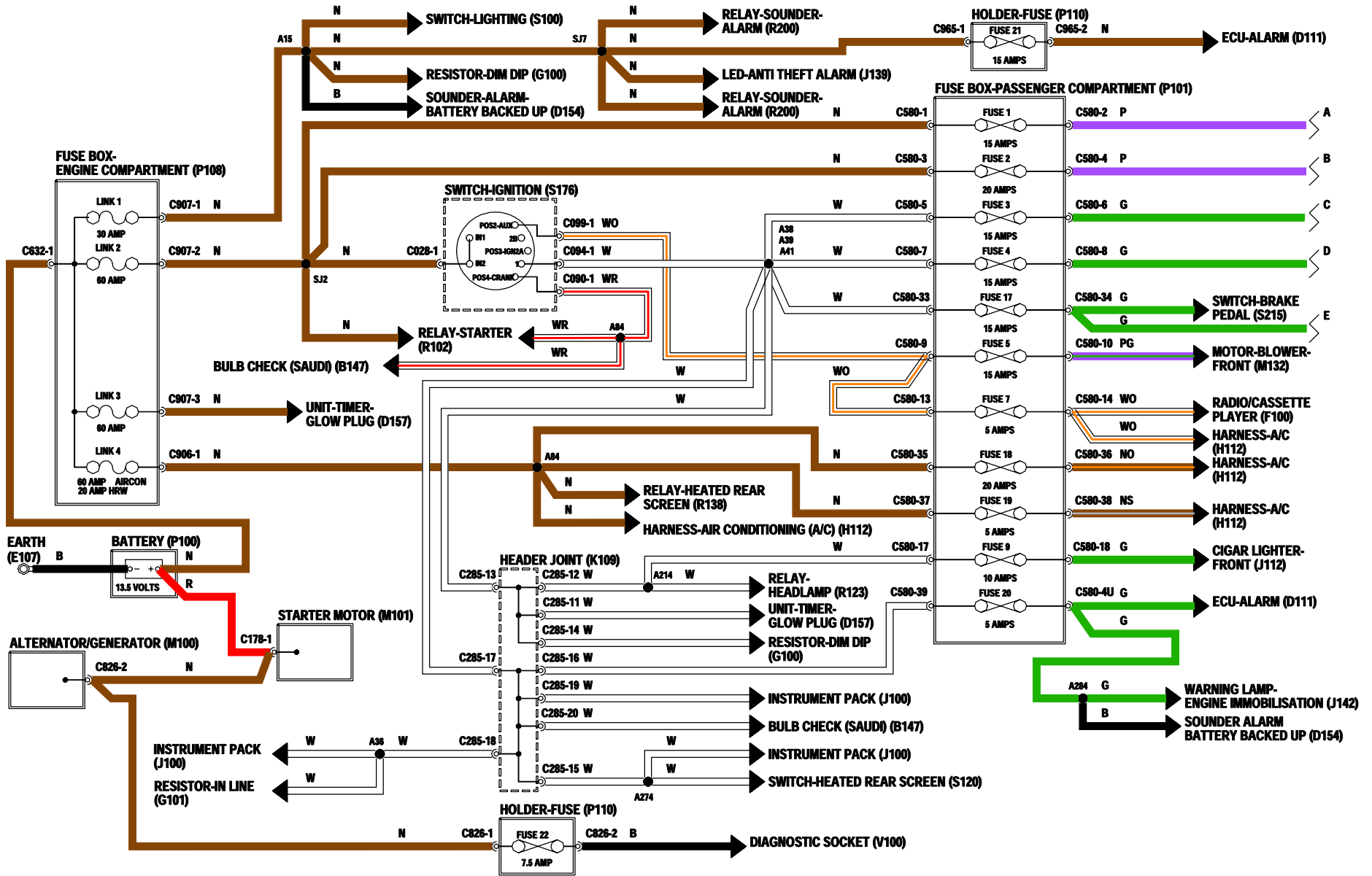

## DISTRIBUTION DES ALIMENTATIONS - Boîtes à fusibles

---

<b>A100</b> Phare - CD	<b>J146</b> Témoin - Lunette arrière chauffante	<b>S231</b> Contacteur de position d'arrêt d'essuie-glace arrière
<b>A101</b> Phare - CG	<b>K109</b> Collecteur de raccordement	
<b>A112</b> Feu de position avant - CD	<b>L100</b> Avertisseur(s)	
<b>A113</b> Feu de position avant - CG	<b>M105</b> Moteur électrique d'essuie-glace avant	
<b>B103</b> Lampe intérieure	<b>P101</b> Boîte à fusibles - Habitacle	
<b>D111</b> ECU - Alarme	<b>P124</b> Capteur de remorque	
<b>D113</b> ECU - Temporisation d'essuie-glaces	<b>R123</b> Relais - Phare	
<b>D153</b> ECU - EGR	<b>R126</b> Relais - Atténuation des feux de croisement	
<b>D155</b> ECU de feu antibrouillard arrière	<b>R138</b> Relais - Lunette arrière chauffante	
<b>D164</b> Modulateur - EGR	<b>R200</b> Relais - Avertisseur - Alarme	
<b>F100</b> Autoradio/lecteur de cassettes	<b>R201</b> Relais - Indicateur de niveau de carburant	
<b>G101</b> Résistance en ligne	<b>S100</b> Commutateur d'éclairage	
<b>H100</b> Élément chauffant de lunette arrière	<b>S103</b> Contacteur de feu de recul	
<b>J100</b> Groupe d'instruments	<b>S117</b> Commutateur de lave-glace/essuie-glace avant	
<b>J101</b> Indicateur de vitesse	<b>S118</b> Interrupteur de lave-glace/essuie-glace arrière	
<b>J103</b> Indicateur de température de liquide de refroidissement	<b>S121</b> Interrupteur des feux de détresse	
<b>J104</b> Indicateur de niveau de carburant	<b>S123</b> Commutateur de colonne	
<b>J107</b> Montre analogique		
<b>J112</b> Allume-cigares - avant		

**POWER DISTRIBUTION**  
**FUSE BOXES**

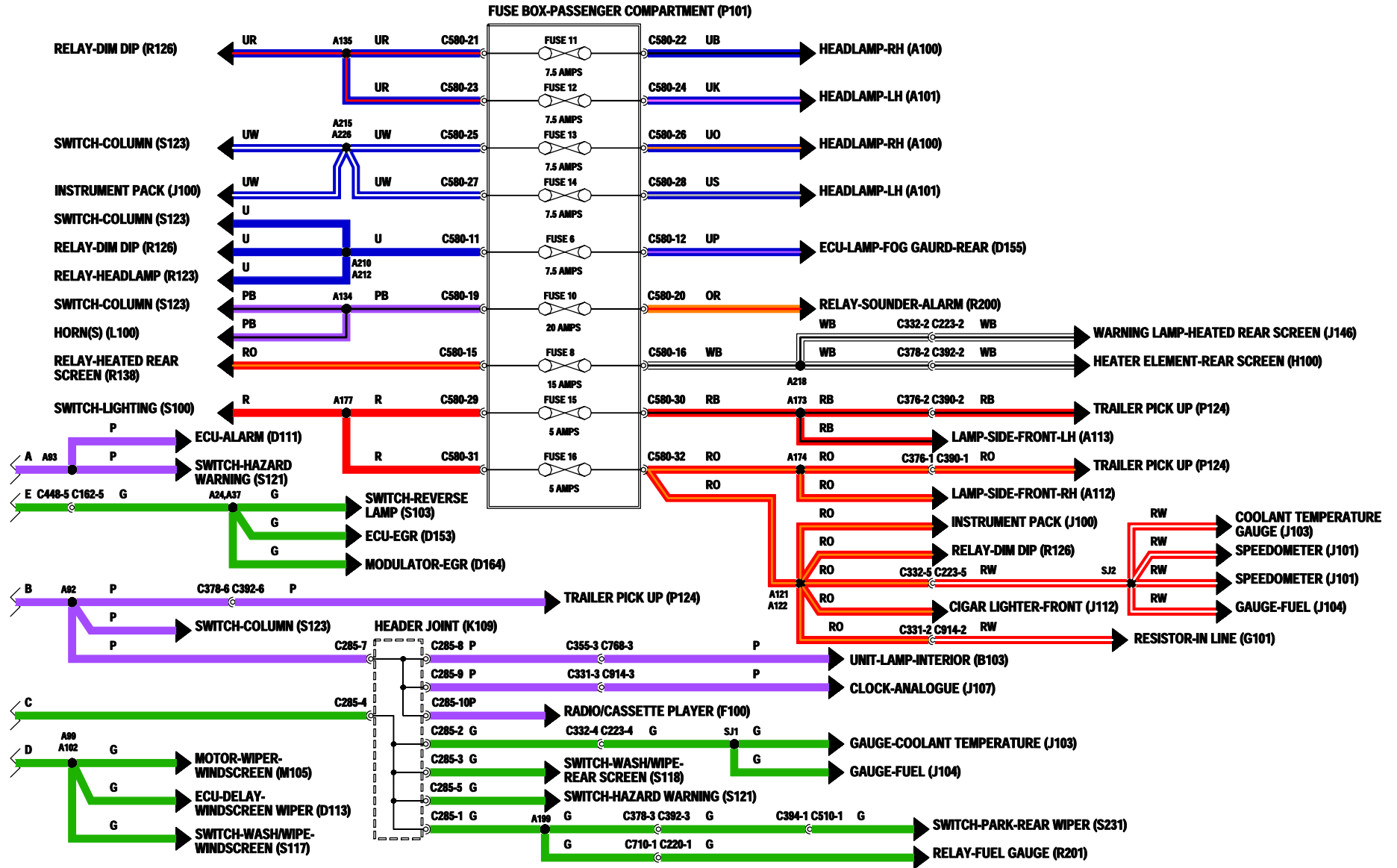

## DISTRIBUTION DES ALIMENTATIONS - Collecteurs

---

<b>A113</b> Feu de position avant - CG	<b>J111</b> Jaugeur de niveau de carburant
<b>A115</b> Feu arrière - CG	<b>J112</b> Allume-cigares - avant
<b>A128</b> Eclairage de plaque d'immatriculation arrière - CG	<b>J116</b> Témoin - Frein à main/bas niveau de liquide de frein
<b>A133</b> Feu de gabarit avant - CG	<b>K108</b> Collecteur de raccordement - Masse
<b>B100</b> Lampe intérieure avant	<b>K109</b> Collecteur de raccordement
<b>B117</b> Eclairage des commandes de chauffage	<b>M105</b> Moteur électrique d'essuie-glace avant
<b>B123</b> Eclairage d'interrupteur de chauffage	<b>P101</b> Boîte à fusibles - Habitacle
<b>D130</b> ECU - Multifonction	<b>P124</b> Capteur de remorque
<b>D139</b> ECU - Immobilisation du moteur	<b>R100</b> Relais principal
<b>D152</b> Témoin de contrôle	<b>S114</b> Contacteur de lave-glace arrière
<b>F100</b> Autoradio/lecteur de cassettes	<b>S116</b> Interrupteur d'essuie-glace arrière
<b>G101</b> Résistance en ligne	<b>S120</b> Interrupteur de lunette arrière chauffante
<b>J100</b> Groupe d'instruments	<b>S121</b> Interrupteur des feux de détresse
<b>J101</b> Indicateur de vitesse	<b>S183</b> Atténuateur d'éclairage des instruments
<b>J102</b> Compte-tours	<b>S184</b> Commutateur de moteur de soufflerie
<b>J103</b> Indicateur de température de liquide de refroidissement	<b>S212</b> Contacteur de niveau de liquide de frein
<b>J104</b> Indicateur de niveau de carburant	<b>S213</b> Contacteur du frein à main
<b>J107</b> Montre analogique	<b>V101</b> Inutilisé



# POWER DISTRIBUTION

## HEADERS

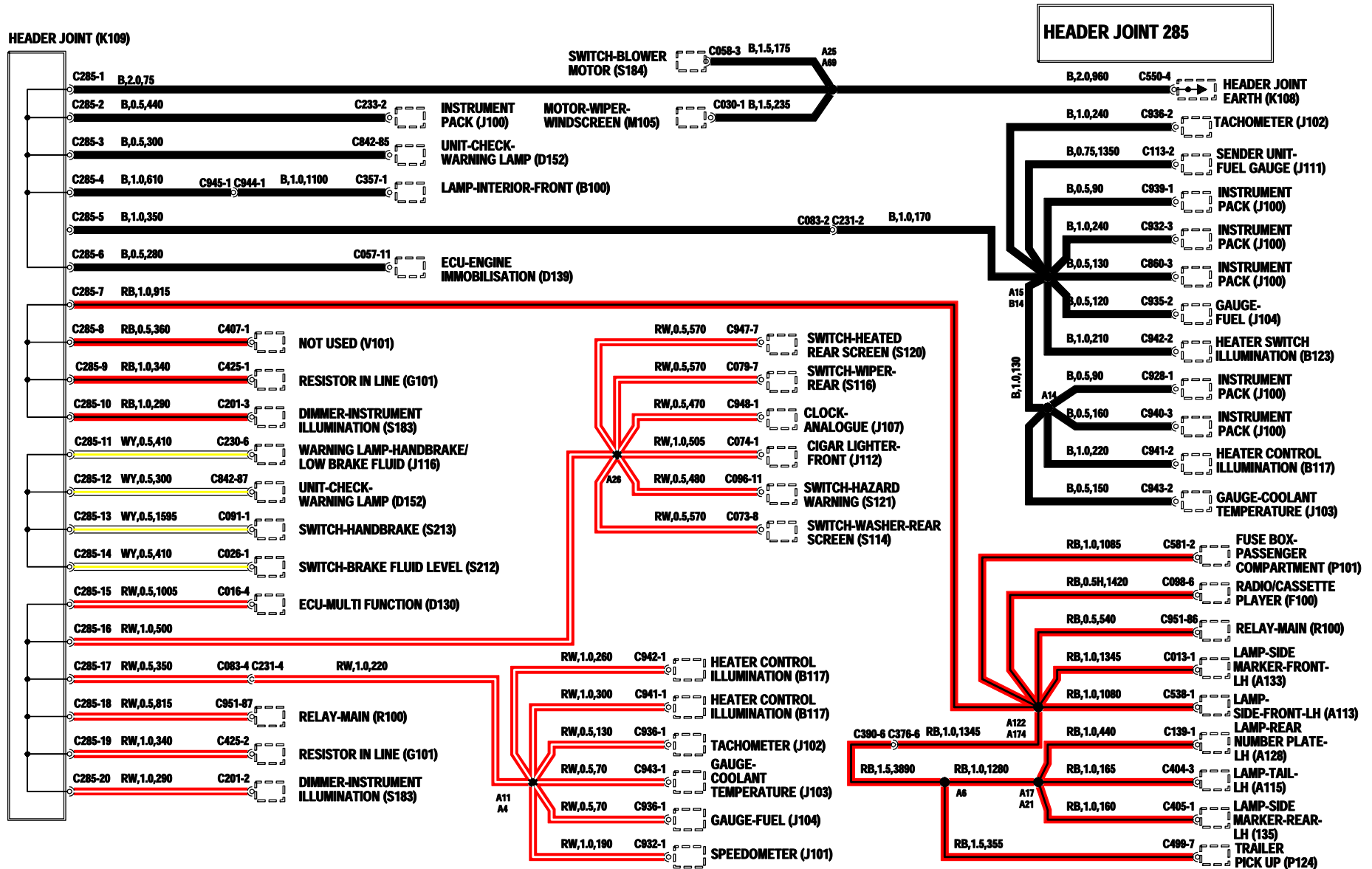

## DISTRIBUTION DES ALIMENTATIONS - Collecteurs

---

- B100** Lampe intérieure avant
- B104** Lampe intérieure arrière
- D111** ECU - Alarme
- D130** ECU - Multifonction
- D131** Module de commande du moteur (ECM)
- J100** Groupe d'instruments
- J101** Indicateur de vitesse
- K109** Collecteur de raccordement
- M153** Pompe de lave-glace avant
- M154** Pompe de lave-glace arrière
- R100** Relais principal
- S114** Contacteur de lave-glace arrière
- S117** Commutateur de lave-glace/essuie-glace  
avant
- S216** Mancontact de pression d'huile

# POWER DISTRIBUTION

## HEADERS

### HEADER JOINT 288

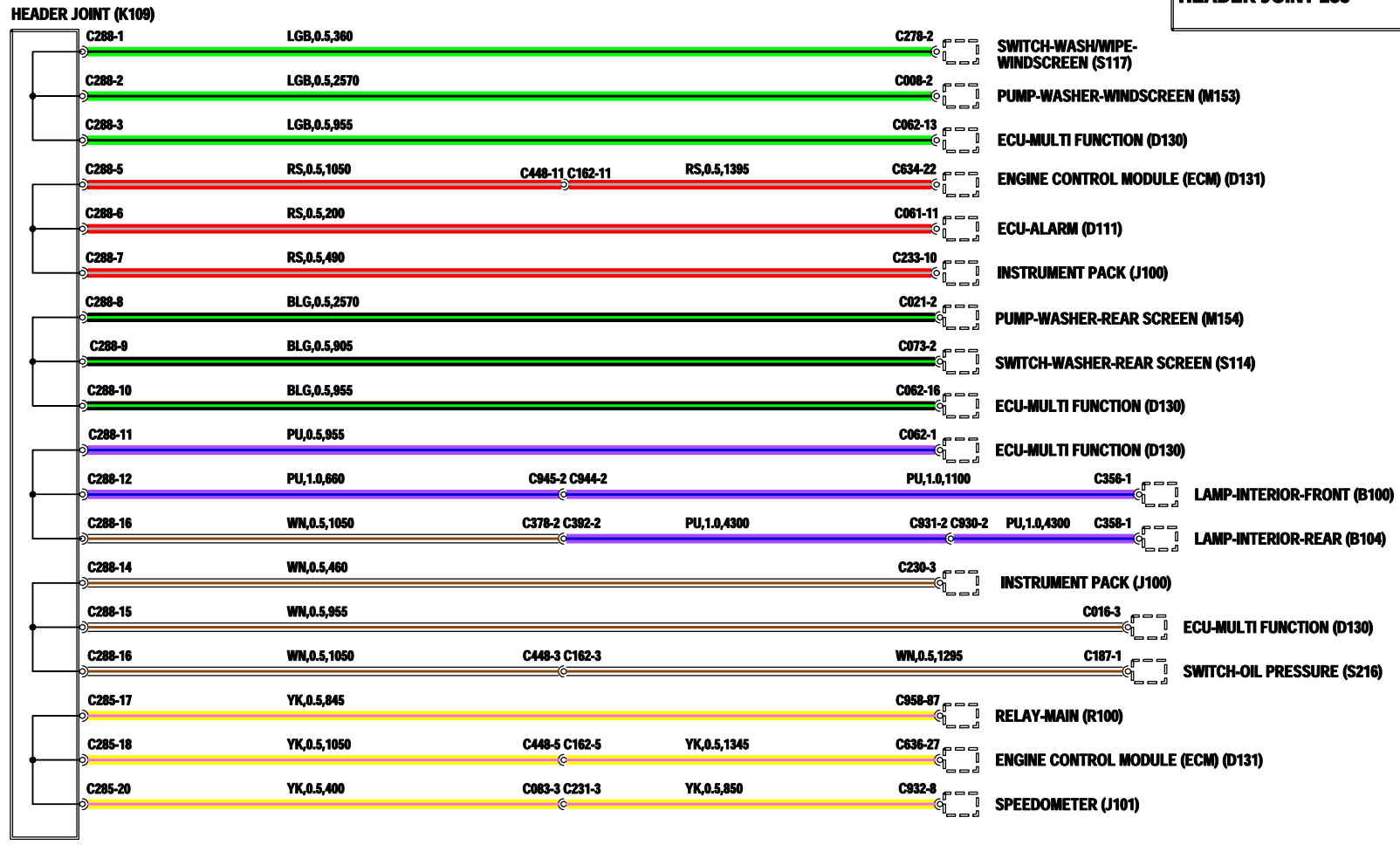

## DISTRIBUTION DES ALIMENTATIONS - Collecteurs

---

- D135** ECU - Détection de route défoncée
- D151** Compteur d'entretien du moteur
- F111** Amplificateur - Autoradio/lecteur de cassettes
- G126** Diode
- J100** Groupe d'instruments
- K109** Collecteur de raccordement
- M105** Moteur électrique d'essuie-glace avant
- N117** Solénoïde - Interverrouillage de changement de vitesses
- N120** Solénoïde - Clavette d'interverrouillage
- P101** Boîte à fusibles - Habitacle
- R128** Relais - Feux de circulation de jour (Scandinavie)
- R134** Relais - Essuie-glace avant
- S117** Commutateur de lave-glace/essuie-glace avant
- S123** Commutateur de colonne
- S210** Contacteur de neutralisation de démarreur de la boîte automatique/feu de recul
- T142** Transducteur de vitesse

# POWER DISTRIBUTION

## HEADERS

HEADER JOINT (K109)

HEADER JOINT 289

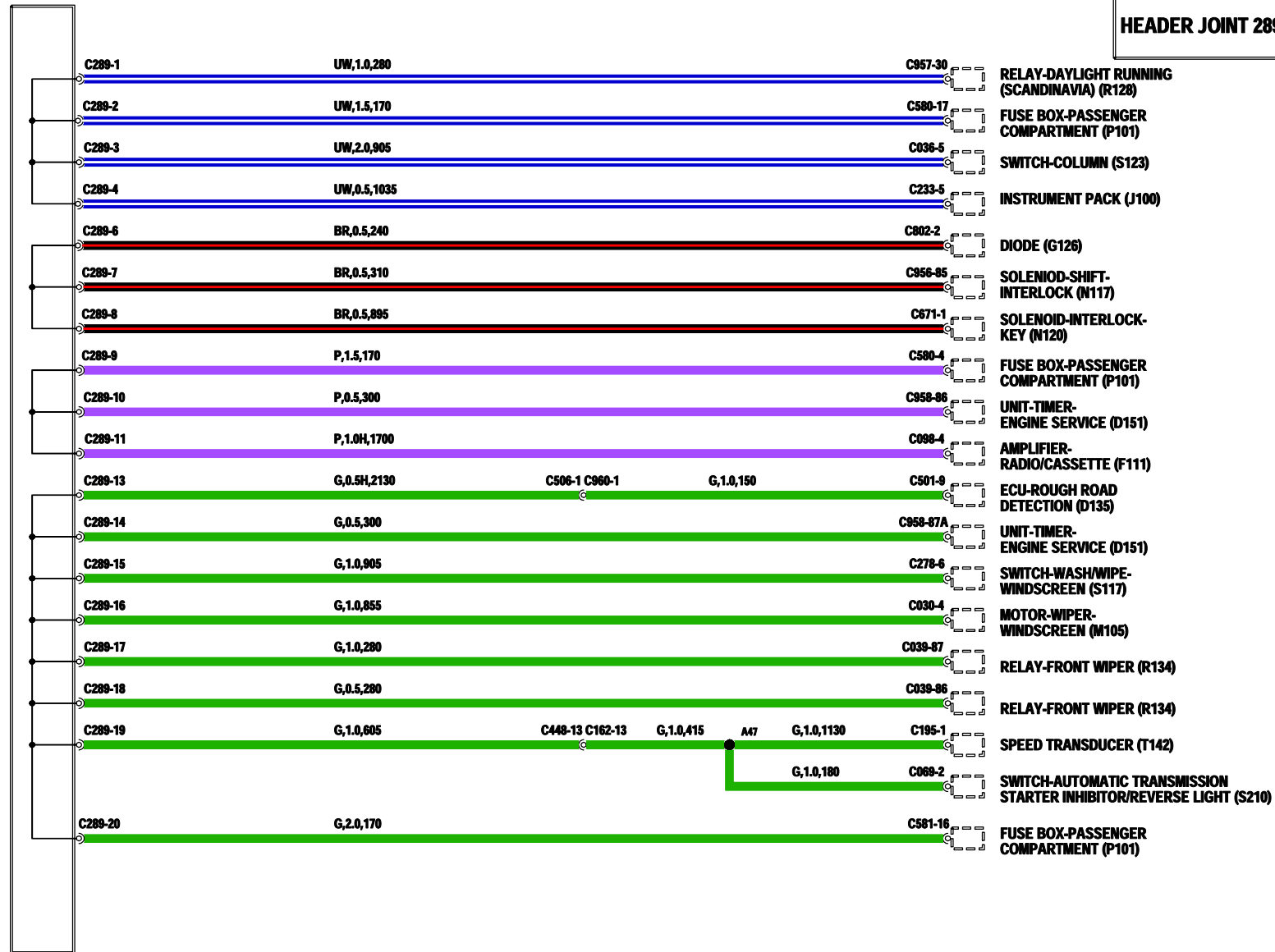

## DISTRIBUTION DES ALIMENTATIONS - Collecteurs

---

- |   |   |
|---|---|
| <b>D111</b> ECU - Alarme  | <b>S118</b> Interrupteur de lave-glace/essuie-glace arrière |
| <b>D130</b> ECU - Multifonction   | <b>S121</b> Interrupteur des feux de détresse               |
| <b>D152</b> Témoin de contrôle  | <b>S228</b> Sélecteur de boîte de vitesses automatique      |
| <b>G126</b> Diode   |   |
| <b>J100</b> Groupe d'instruments  |   |
| <b>K109</b> Collecteur de raccordement                                    |   |
| <b>M106</b> Moteur électrique d'essuie-glace arrière                      |   |
| <b>N118</b> Solénoïde - Interverrouillage                                 |   |
| <b>P101</b> Boîte à fusibles - Habitacle                                  |   |
| <b>R100</b> Relais principal  |   |
| <b>R123</b> Relais - Phare  |   |
| <b>R128</b> Relais - Feux de circulation de jour (Scandinavie)            |   |
| <b>R137</b> Relais - Essuie-glace arrière                                 |   |
| <b>R176</b> Relais - Soufflerie   |   |
| <b>R181</b> Relais - Embrayage de compresseur - Climatisation d'air (A/C) |   |
| <b>S102</b> Contacteur de feu stop  |   |
| <b>S116</b> Interrupteur d'essuie-glace arrière                           |   |

# POWER DISTRIBUTION

## HEADERS

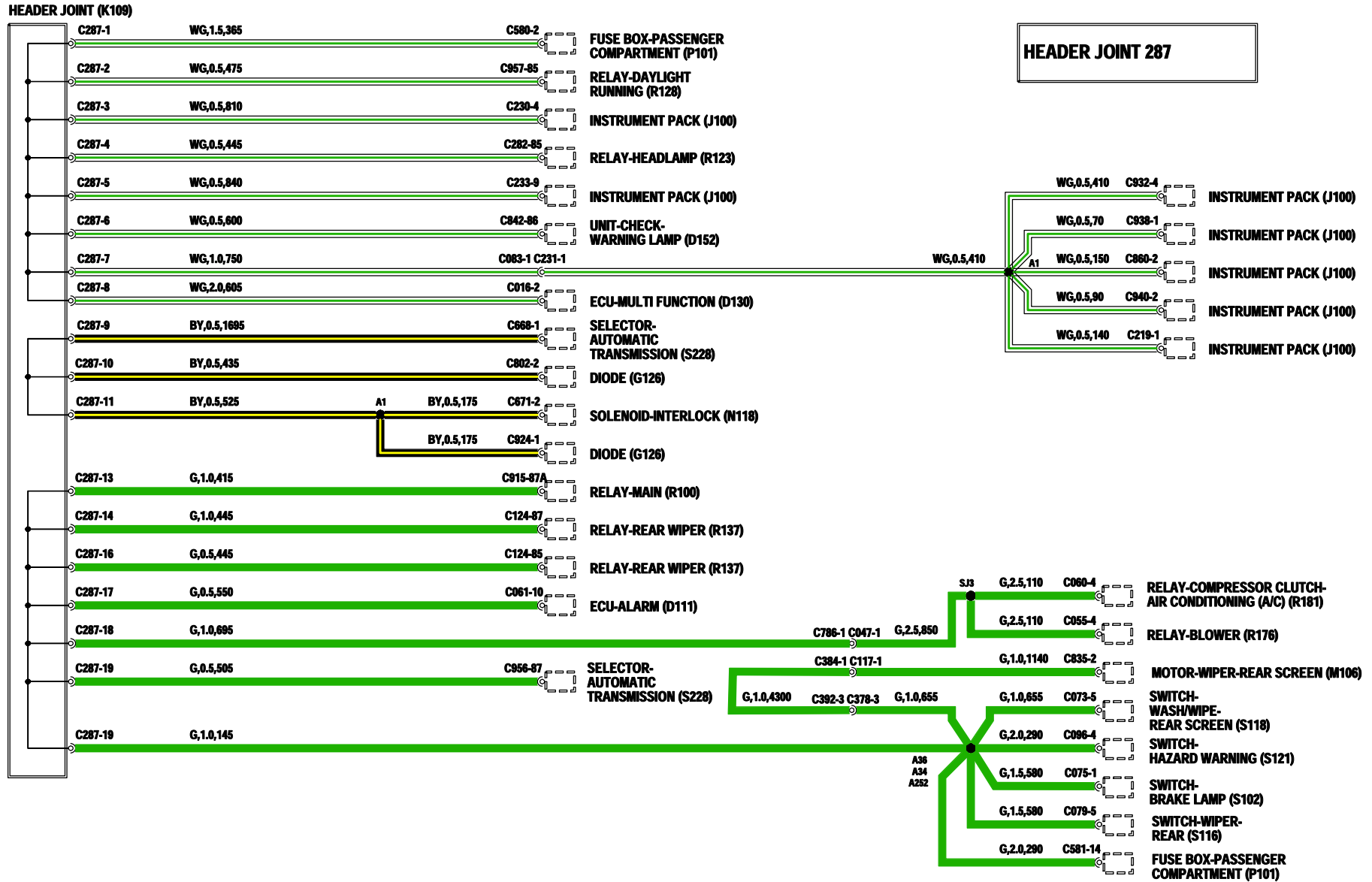

## DISTRIBUTION DES ALIMENTATIONS - Collecteurs

---

- |   |  |
|---|--|
| <b>A118</b> Clignotant/feu de détresse arrière - CD | <b>S120</b> Interrupteur de lunette arrière chauffante                                     |
| <b>A119</b> Clignotant/feu de détresse arrière - CG | <b>S121</b> Interrupteur des feux de détresse  |
| <b>D130</b> ECU - Multifonction                     | <b>S123</b> Commutateur de colonne   |
| <b>D151</b> Compteur d'entretien du moteur          | <b>S210</b> Contacteur de neutralisation de démarreur de la boîte automatique/feu de recul |
| <b>G126</b> Diode                                   | <b>V100</b> Prise de diagnostic  |
| <b>J100</b> Groupe d'instruments                    | <b>V101</b> Inutilisé  |
| <b>J107</b> Montre analogique                       |  |
| <b>J112</b> Allume-cigares - avant                  |  |
| <b>K108</b> Collecteur de raccordement - Masse      |  |
| <b>K109</b> Collecteur de raccordement              |  |
| <b>P124</b> Capteur de remorque                     |  |
| <b>R102</b> Relais - Démarreur                      |  |
| <b>R123</b> Relais - Phare                          |  |
| <b>R124</b> Relais - Eclairage                      |  |
| <b>R137</b> Relais - Essuie-glace arrière           |  |
| <b>R138</b> Relais - Lunette arrière chauffante     |  |
| <b>R141</b> Relais - Feux de détresse               |  |
| <b>S114</b> Contacteur de lave-glace arrière        |  |
| <b>S116</b> Interrupteur d'essuie-glace arrière     |  |



# POWER DISTRIBUTION

## HEADERS

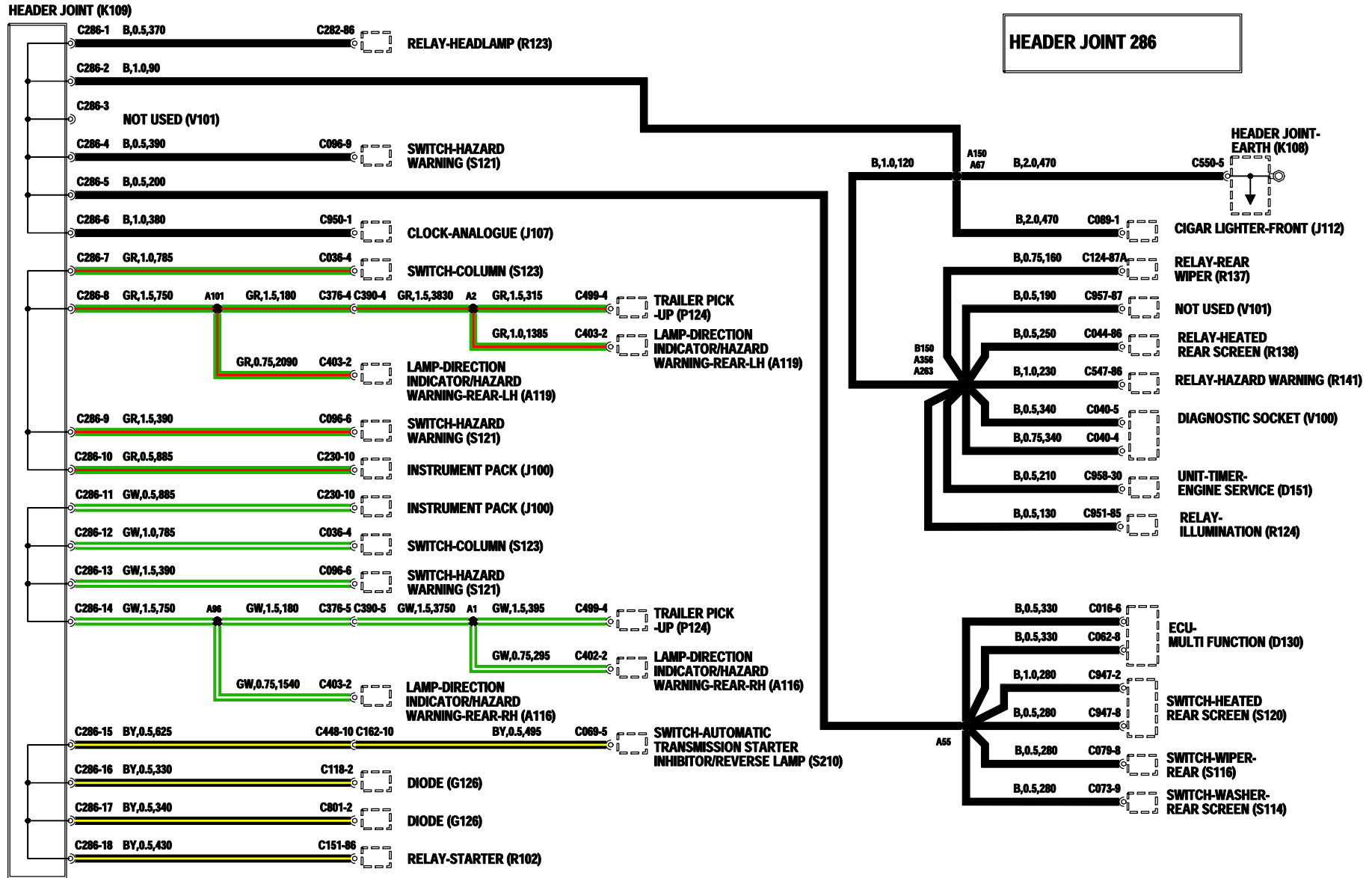

## DISTRIBUTION DES MASSES - Collecteurs

---

<b>A100</b> Phare - CD	<b>J129</b> Témoin - Feux de détresse
<b>A112</b> Feu de position avant - CD	<b>J146</b> Témoin - Lunette arrière chauffante
<b>A116</b> Clignotant/feu de détresse avant - CD	<b>K109</b> Collecteur de raccordement
<b>A120</b> Répétiteur latéral avant - CD	<b>M105</b> Moteur électrique d'essuie-glace avant
<b>B103</b> Lampe intérieure	<b>R123</b> Relais - Phare
<b>D111</b> ECU - Alarme	<b>R126</b> Relais - Atténuation des feux de croisement
<b>D113</b> ECU - Temporisation d'essuie-glaces	<b>R138</b> Relais - Lunette arrière chauffante
<b>D137</b> Module à ultrasons	<b>R140</b> Relais - Clignotant
<b>D139</b> ECU - Immobilisation du moteur	<b>S212</b> Contacteur de niveau de liquide de frein
<b>D140</b> ECU - Bougie de préchauffage	<b>S224</b> Contacteur de capot
<b>D150</b> Blocage de différentiel	<b>S230</b> Thermocontact de température d'huile
<b>D153</b> ECU - EGR	<b>V100</b> Prise de diagnostic
<b>J100</b> Groupe d'instruments	
<b>J101</b> Indicateur de vitesse	
<b>J103</b> Indicateur de température de liquide de refroidissement	
<b>J104</b> Indicateur de niveau de carburant	
<b>J107</b> Montre analogique	
<b>J111</b> Jaugeur de niveau de carburant	
<b>J112</b> Allume-cigares - avant	

# EARTH DISTRIBUTION

## HEADERS

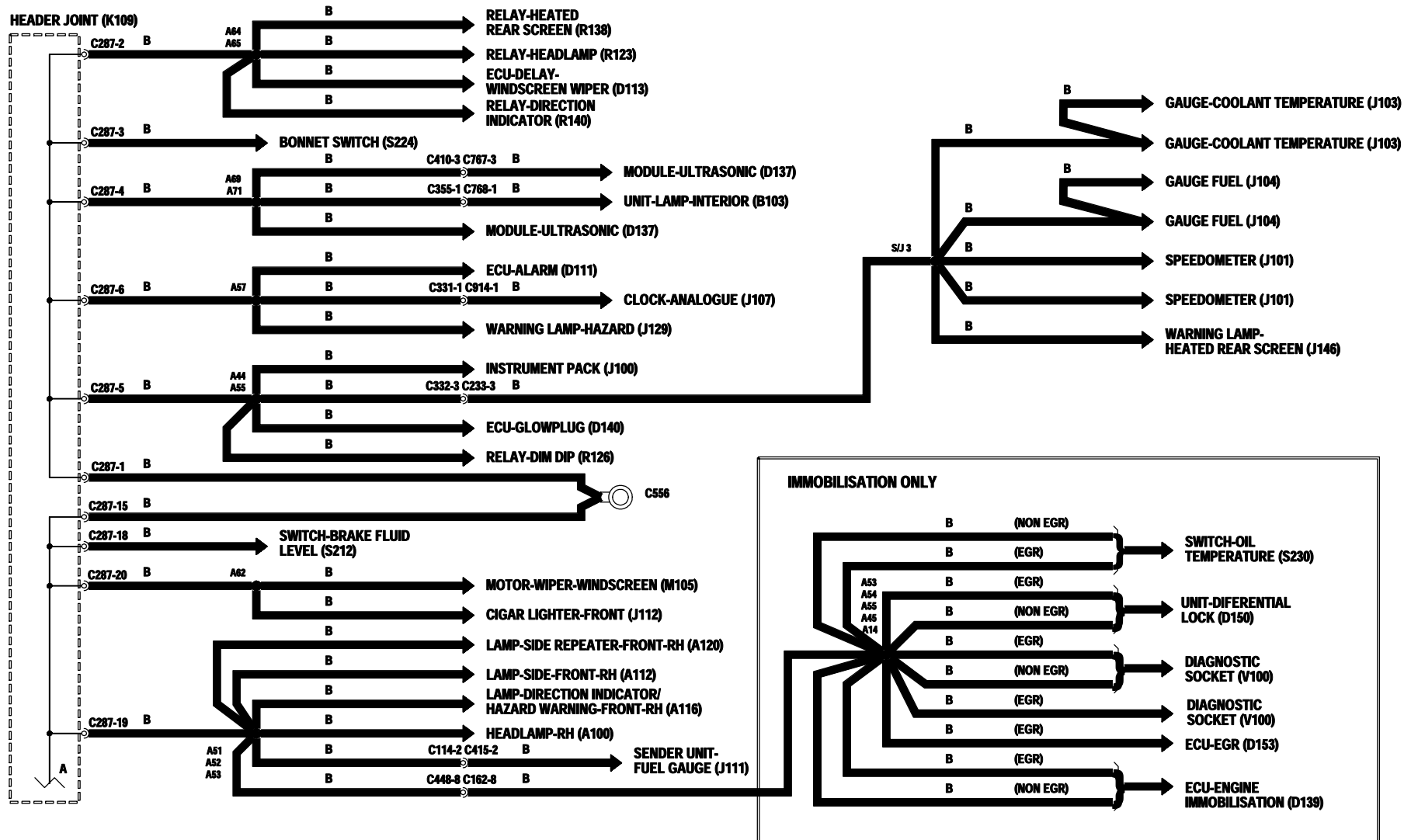

## DISTRIBUTION DES MASSES - Collecteurs

---

<b>A101</b> Phare - CG	<b>J111</b> Jaugeur de niveau de carburant
<b>A113</b> Feu de position avant - CG	<b>K109</b> Collecteur de raccordement
<b>A114</b> Feu arrière - CD	<b>L100</b> Avertisseur(s)
<b>A115</b> Feu arrière - CG	<b>M102</b> Moteur électrique du ventilateur de refroidissement - 1
<b>A117</b> Clignotant/feu de détresse avant - CG	<b>M103</b> Moteur électrique du ventilateur de refroidissement - 2
<b>A118</b> Clignotant/feu de détresse arrière - CD	<b>M106</b> Moteur électrique d'essuie-glace arrière
<b>A119</b> Clignotant/feu de détresse arrière - CG	<b>M153</b> Pompe de lave-glace avant
<b>A121</b> Répétiteur latéral avant - CG	<b>M154</b> Pompe de lave-glace arrière
<b>A124</b> Feu stop - CD	<b>S111</b> Interrupteur de feu antibrouillard arrière
<b>A125</b> Feu stop - CG	<b>S184</b> Commutateur de moteur de soufflerie
<b>B147</b> Contrôle d'ampoule (Arabie Saoudite)	<b>S207</b> Contacteur d'embrayage de climatisation d'air (A/C)
<b>D110</b> Sirène d'alarme	<b>S231</b> Contacteur de position d'arrêt d'essuie-glace arrière
<b>D149</b> Embrayage de compresseur de climatisation d'air (A/C)	
<b>D154</b> Sirène d'alarme à batterie de secours	
<b>D155</b> ECU de feu antibrouillard arrière	
<b>E110</b> Mise à la masse par les fixations	
<b>F100</b> Autoradio/lecteur de cassettes	
<b>H100</b> Élément chauffant de lunette arrière	
<b>H112</b> Faisceau de climatisation d'air (A/C)	

# EARTH DISTRIBUTION

## HEADERS

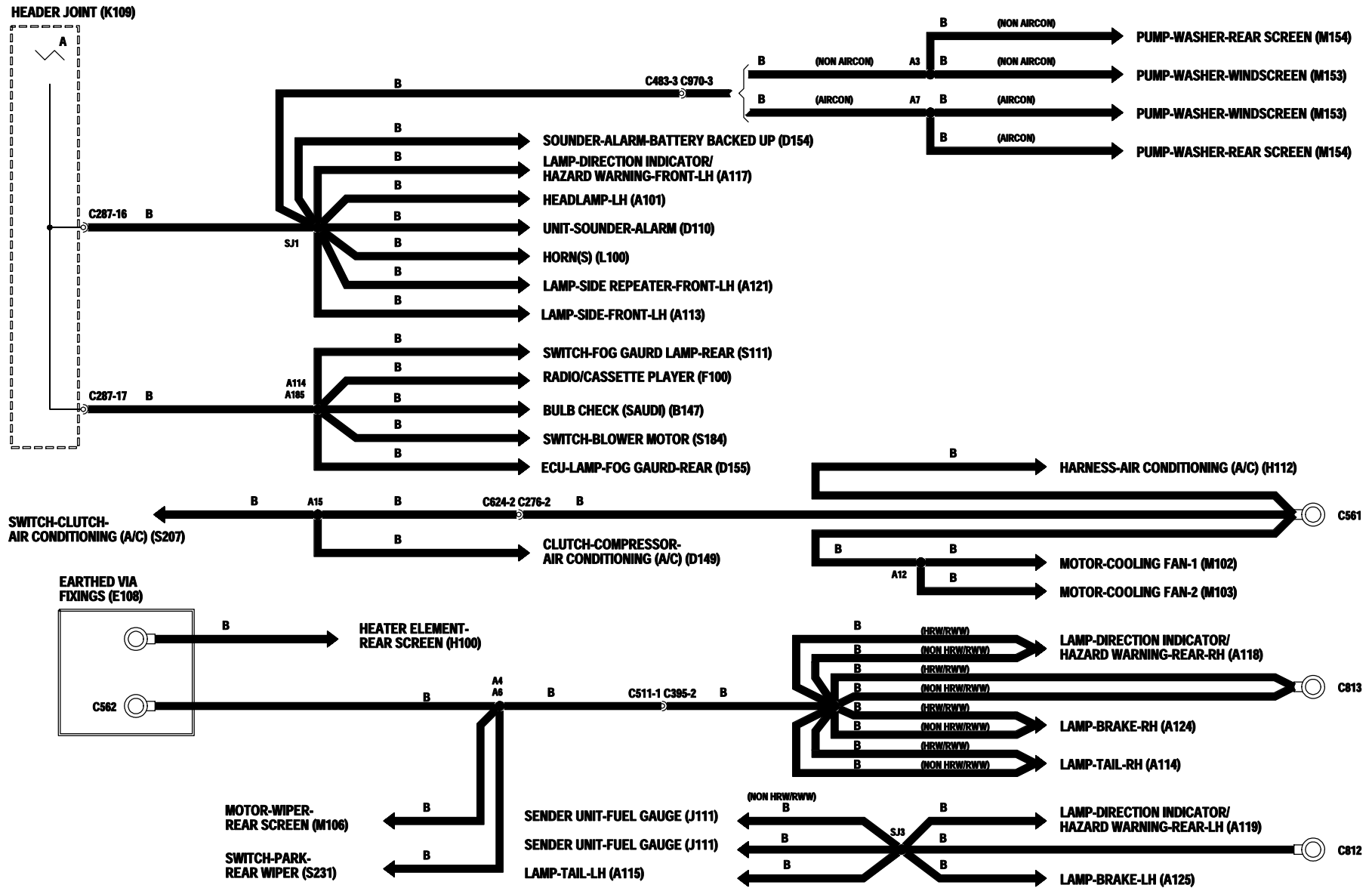

# IMMOBILISATION DU MOTEUR

---

- |  |   |
|--|---|
| <b>B103</b> Lampe intérieure                       | <b>R200</b> Relais - Avertisseur - Alarme |
| <b>D110</b> Sirène d'alarme                        | <b>S104</b> Contacteur d'avertisseur      |
| <b>D111</b> ECU - Alarme                           | <b>S127</b> Contacteur de porte - CD      |
| <b>D137</b> Module à ultrasons                     | <b>S128</b> Contacteur de porte - CG      |
| <b>D139</b> ECU - Immobilisation du moteur         | <b>S176</b> Contacteur à clef             |
| <b>D154</b> Sirène d'alarme à batterie de secours  | <b>S224</b> Contacteur de capot           |
| <b>D156</b> Bobine passive                         | <b>V100</b> Prise de diagnostic           |
| <b>E110</b> Mise à la masse par les fixations      |   |
| <b>F113</b> Antenne                                |   |
| <b>J139</b> Diode LED d'alarme antivol             |   |
| <b>J142</b> Témoin - Immobilisation du moteur      |   |
| <b>K109</b> Collecteur de raccordement             |   |
| <b>N100</b> Solénoïde - Démarreur                  |   |
| <b>N101</b> Solénoïde - Coupure de carburant       |   |
| <b>P100</b> Batterie                               |   |
| <b>P101</b> Boîte à fusibles - Habitacle           |   |
| <b>P108</b> Boîte à fusibles - Compartiment moteur |   |
| <b>P110</b> Porte-fusible                          |   |
| <b>R102</b> Relais - Démarreur                     |   |

# ENGINE IMMOBILISATION

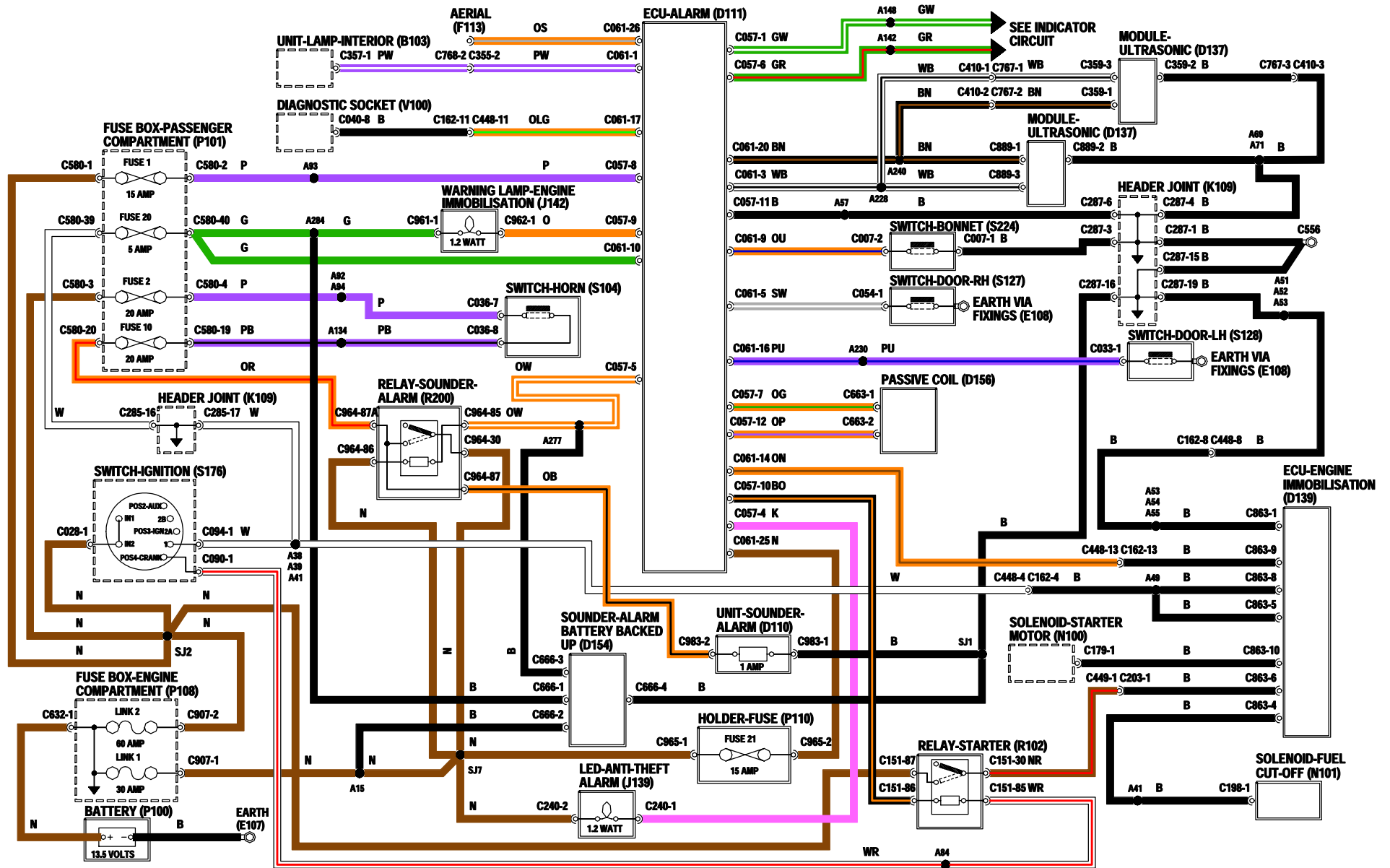

# CHARGE ET DEMARRAGE - 300 TDI

---

- |   |  |
|---|--|
| <b>D111</b> ECU - Alarme                              | <b>P101</b> Boîte à fusibles - Habitacle           |
| <b>D139</b> ECU - Immobilisation du moteur            | <b>P108</b> Boîte à fusibles - Compartiment moteur |
| <b>D153</b> ECU - EGR                                 | <b>R102</b> Relais - Démarreur                     |
| <b>D157</b> Temporisateur des bougies de préchauffage | <b>S176</b> Contacteur à clef                      |
| <b>D164</b> Modulateur - EGR                          | <b>T111</b> Capteur de position de papillon (TP)   |
| <b>E107</b> Masse                                     | <b>T171</b> Bougie de préchauffage                 |
| <b>E110</b> Mise à la masse par les fixations         | <b>T186</b> Sonde de température - EGR             |
| <b>G101</b> Résistance en ligne                       | <b>V102</b> Prise de diagnostic - 3 voies          |
| <b>G126</b> Diode                                     |  |
| <b>J100</b> Groupe d'instruments                      |  |
| <b>J102</b> Compte-tours                              |  |
| <b>J114</b> Témoin - Allumage/charge                  |  |
| <b>J119</b> Témoin - Bougie de préchauffage           |  |
| <b>K109</b> Collecteur de raccordement                |  |
| <b>M100</b> Alternateur                               |  |
| <b>M101</b> Démarreur                                 |  |
| <b>N100</b> Solénoïde - Démarreur                     |  |
| <b>N109</b> Solénoïde - EGR                           |  |
| <b>P100</b> Batterie                                  |  |



# CHARGING AND STARTING

300 TDI

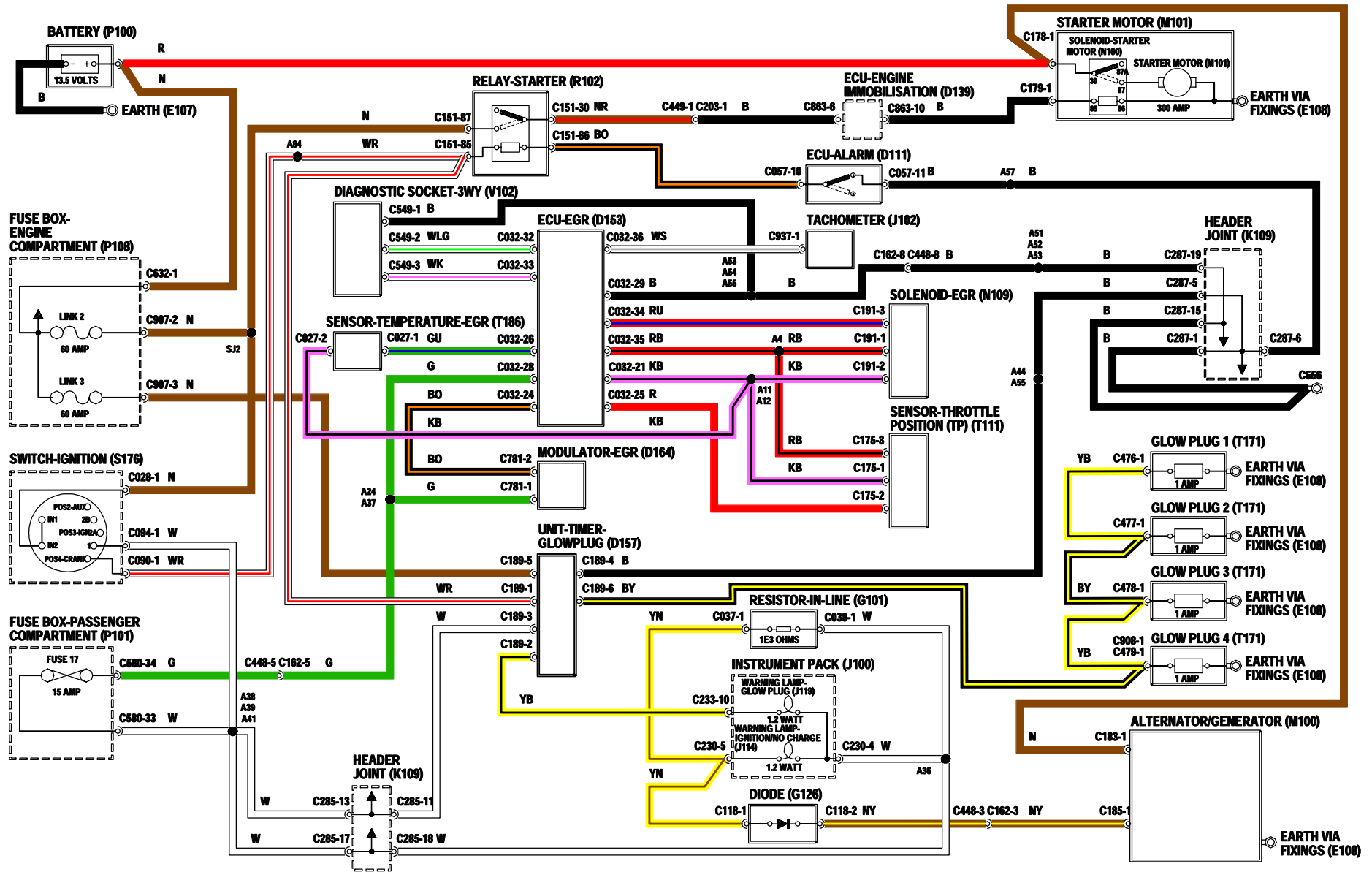

## CHARGE ET DEMARRAGE - V8

---

- D133** Bobine d'allumage
- D136** Module amplificateur d'allumage
- E107** Masse
- E110** Mise à la masse par les fixations
- G101** Résistance en ligne
- G126** Diode
- J100** Groupe d'instruments
- J114** Témoin - Allumage/charge
- K109** Collecteur de raccordement
- M100** Alternateur
- M101** Démarreur
- M151** Pompe à carburant
- N100** Solénoïde - Démarreur
- P100** Batterie
- P108** Boîte à fusibles - Compartiment moteur
- R102** Relais - Démarreur
- R103** Relais - Pompe d'alimentation
- S176** Contacteur à clef
- S216** Mancontact de pression d'huile

# CHARGING AND STARTING

V8

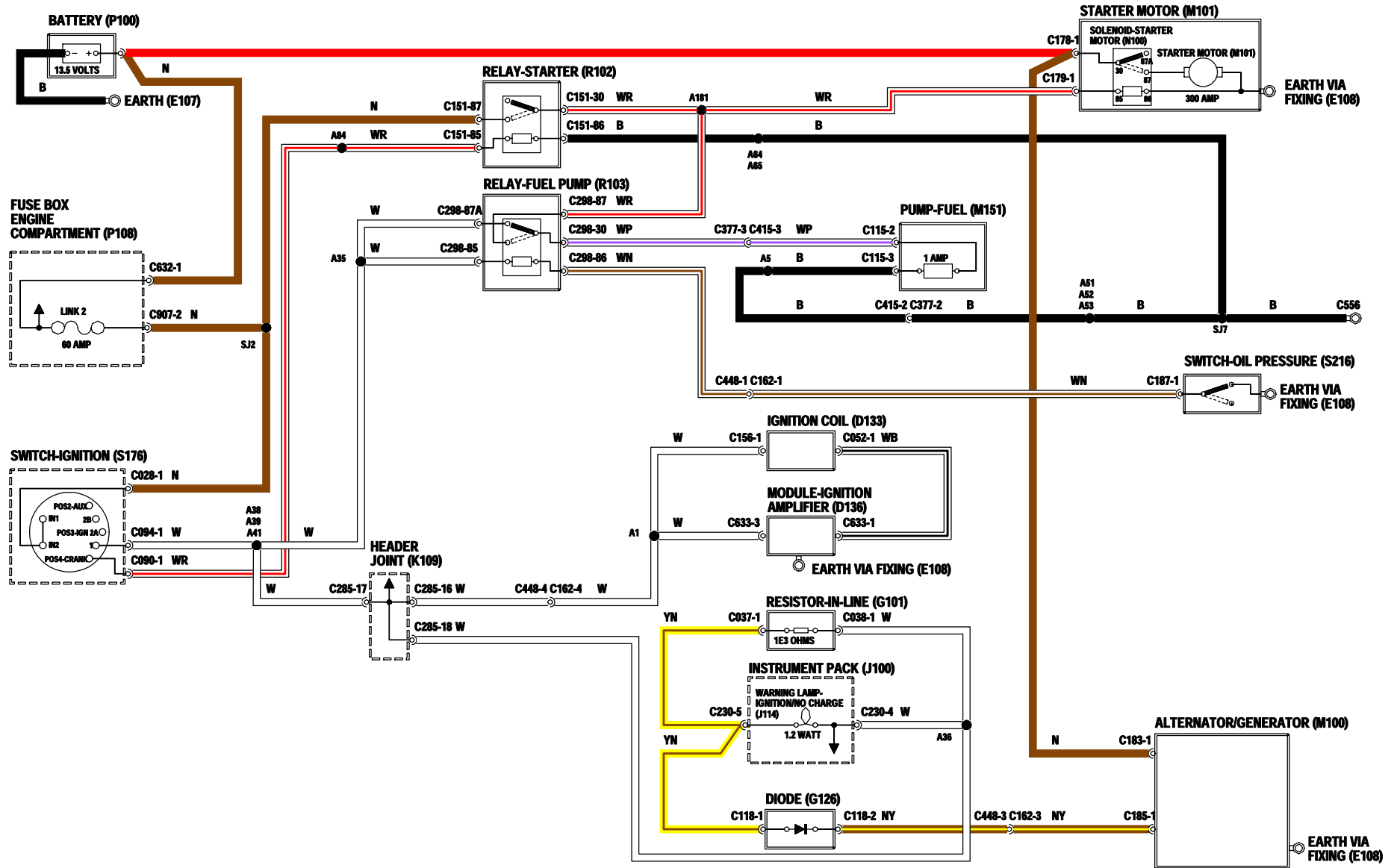

## BLOC DE CHAUFFAGE

---

**E107** Masse

**K109** Collecteur de raccordement

**M132** Moteur électrique de soufflerie avant

**P101** Boîte à fusibles - Habitacle

**P108** Boîte à fusibles - Compartiment moteur

**S176** Contacteur à clef

**S184** Commutateur de moteur de soufflerie

# HEATER

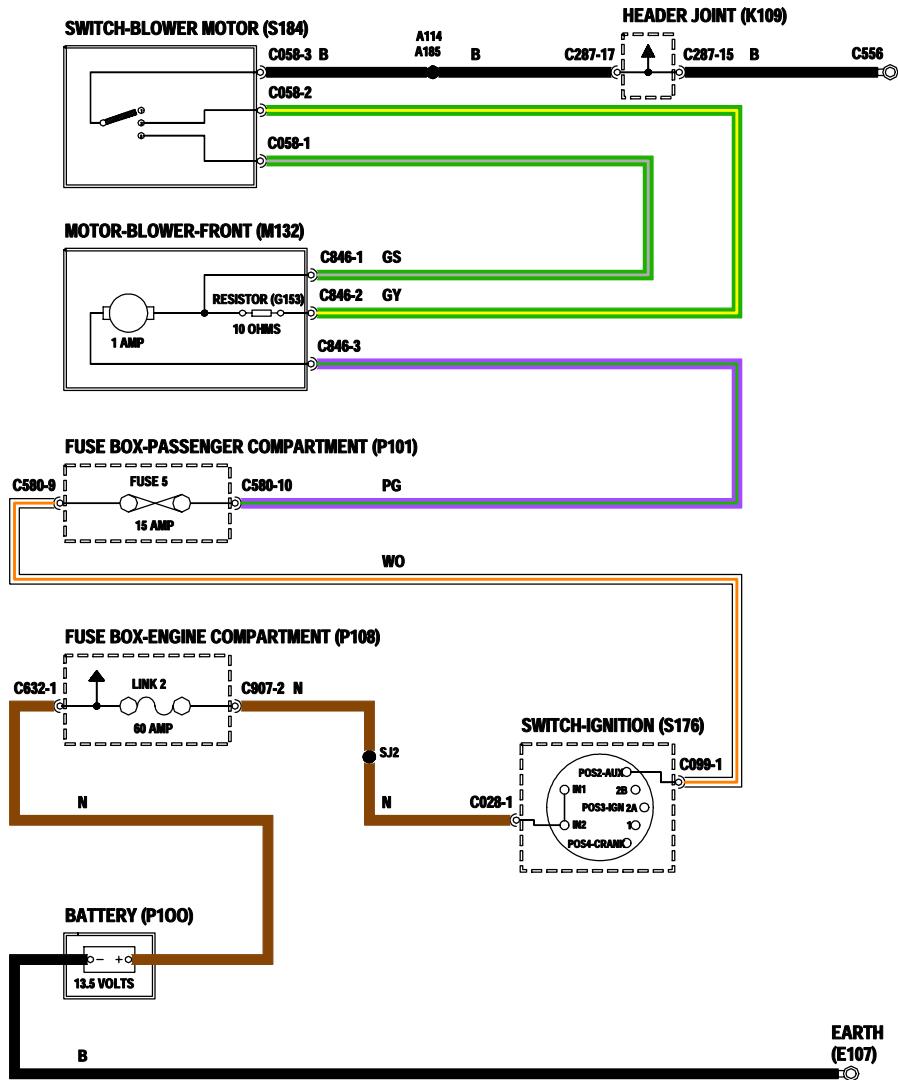

# LUNETTE ARRIERE CHAUFFANTE

---

- E107** Masse
- H100** Élément chauffant de lunette arrière
- J100** Groupe d'instruments
- J146** Témoin - Lunette arrière chauffante
- K109** Collecteur de raccordement
- P100** Batterie
- P101** Boîte à fusibles - Habitacle
- P108** Boîte à fusibles - Compartiment moteur
- R138** Relais - Lunette arrière chauffante
- S120** Interrupteur de lunette arrière chauffante
- S176** Contacteur à clef

# HEATED REAR SCREEN

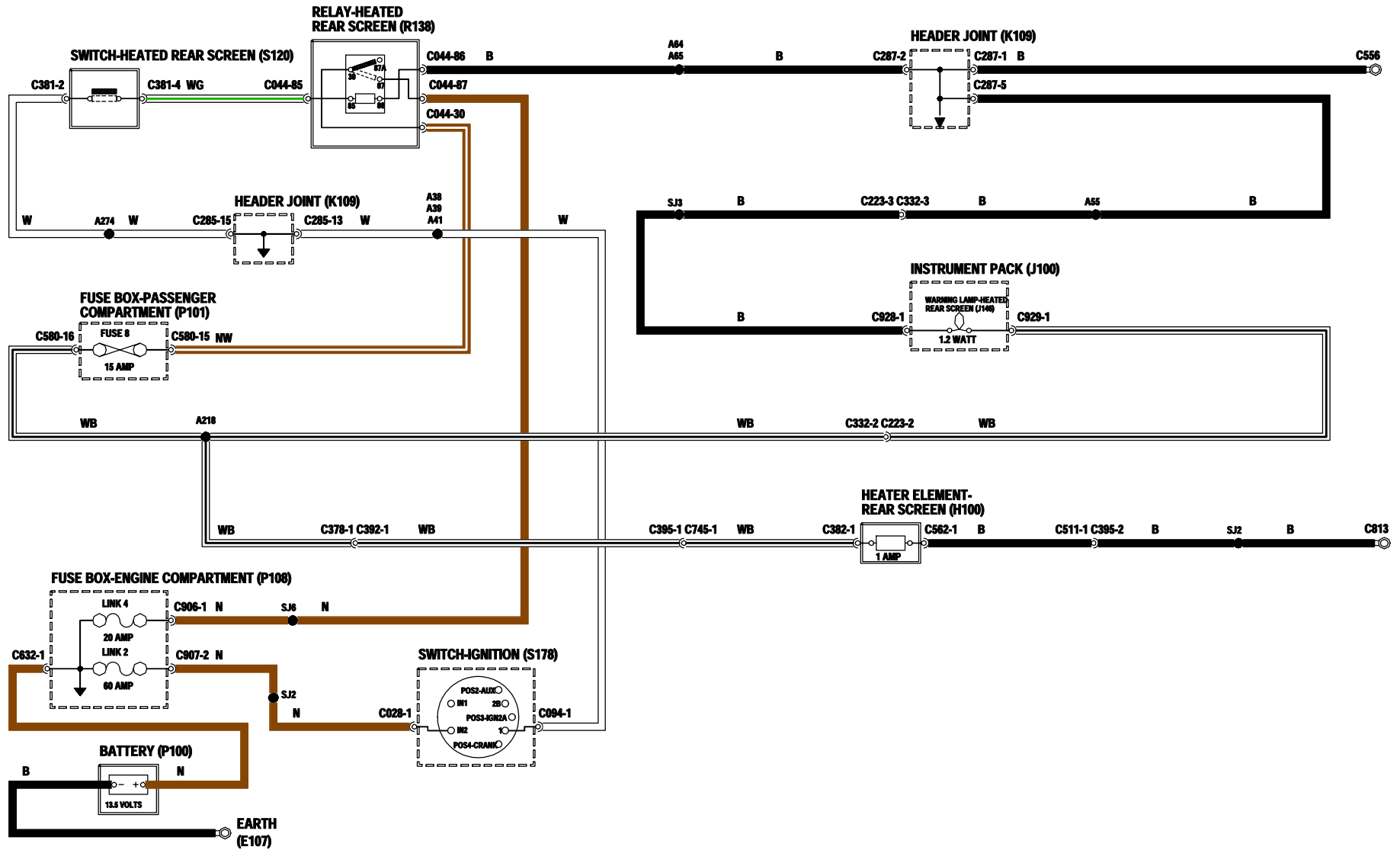

# ESSUIE-GLACES ET LAVE-GLACES

---

- D113** ECU - Temporisation d'essuie-glaces
  - K109** Collecteur de raccordement
  - M105** Moteur électrique d'essuie-glace avant
  - M106** Moteur électrique d'essuie-glace arrière
  - M153** Pompe de lave-glace avant
  - M154** Pompe de lave-glace arrière
  - P100** Batterie
  - P101** Boîte à fusibles - Habitacle
  - P108** Boîte à fusibles - Compartiment moteur
  - S113** Contacteur de lave-glace avant
  - S114** Contacteur de lave-glace arrière
  - S116** Interrupteur d'essuie-glace arrière
  - S117** Commutateur de lave-glace/essuie-glace avant
  - S118** Interrupteur de lave-glace/essuie-glace arrière
  - S119** Contacteur de balayage instantané
  - S176** Contacteur à clef
  - S231** Contacteur de position d'arrêt d'essuie-glace arrière
- Y152** Intermittent



# WIPERS AND WASHERS

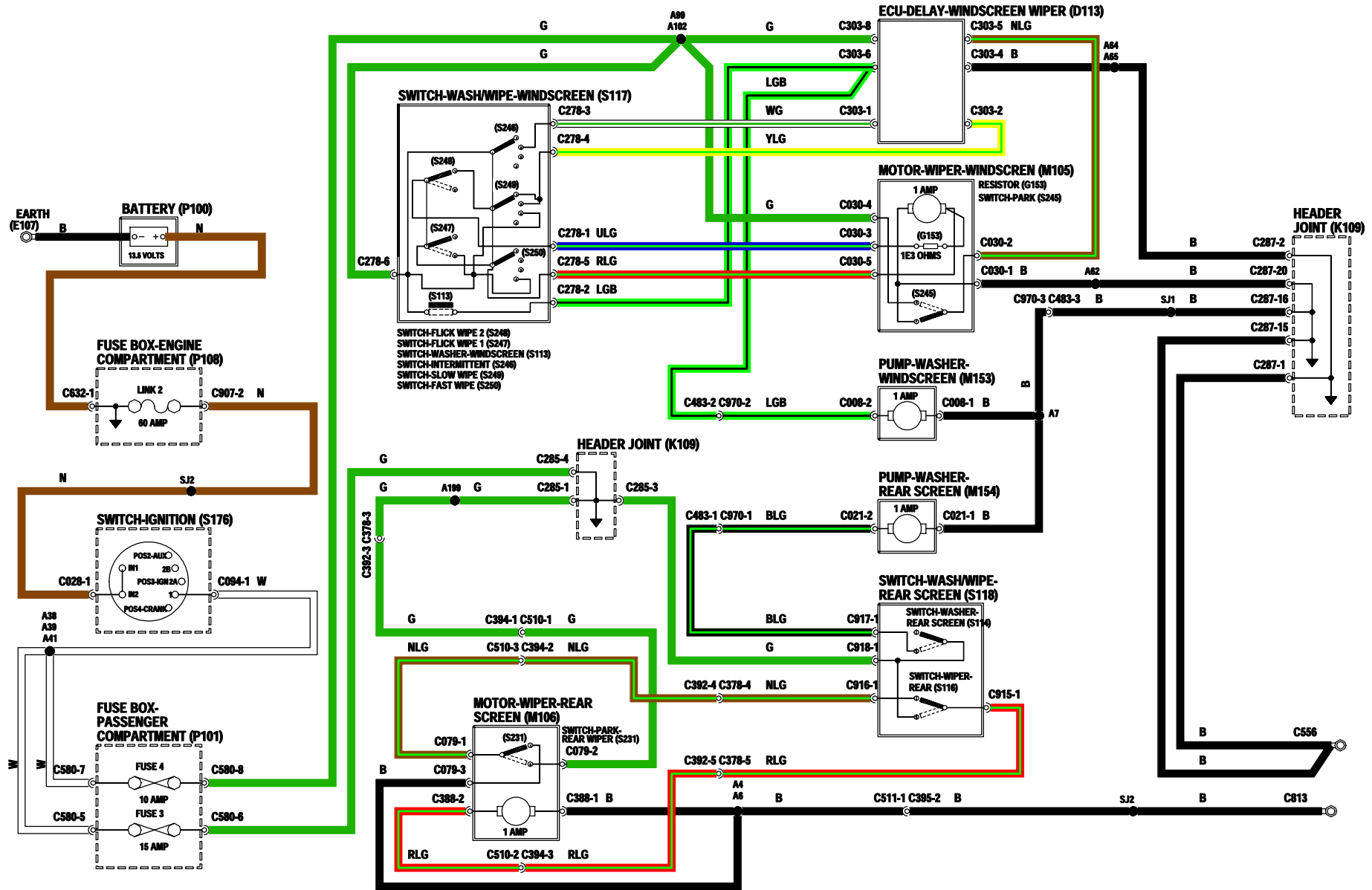

## FEUX EXTERIEURS - Feux stop et de recul

---

- A114** Feu arrière - CD
- A115** Feu arrière - CG
- A129** Feu de recul - CD
- A130** Feu de recul - CG
- E107** Masse
- P100** Batterie
- P101** Boîte à fusibles - Habitacle
- P108** Boîte à fusibles - Compartiment moteur
- P124** Capteur de remorque
- S103** Contacteur de feu de recul
- S176** Contacteur à clef
- S215** Contacteur de pédale de frein

**EXTERIOR LAMPS**  
BRAKE AND REVERSE LAMPS

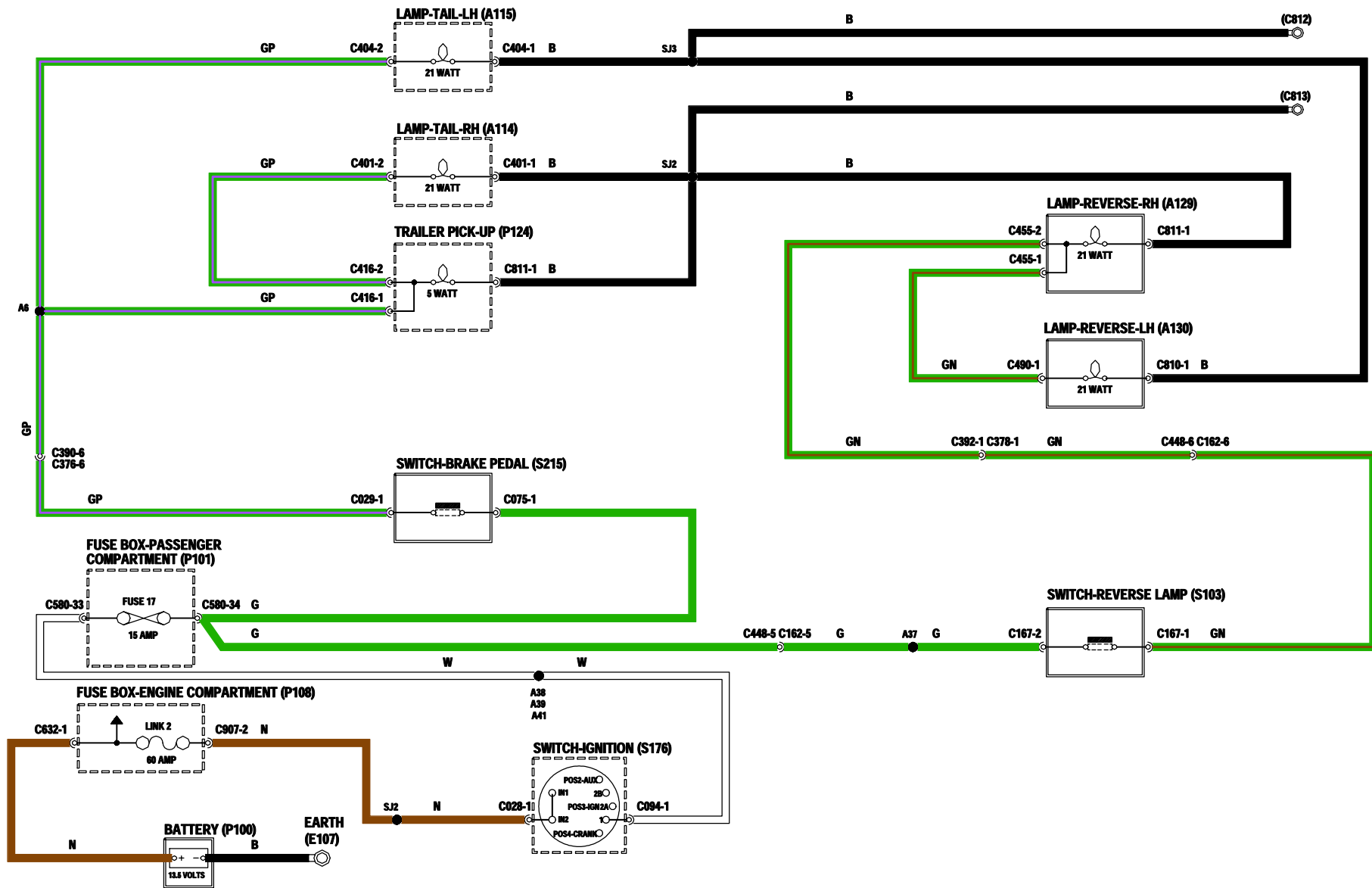

## FEUX EXTERIEURS - Phares, feux de position et feux arrière

---

- A100** Phare - CD
- A102** Feu de croisement - CD
- A104** Feu de route - CD
- A112** Feu de position avant - CD
- A114** Feu arrière - CD
- E107** Masse
- G100** Résistance - Atténuation des feux de croisement
- J100** Groupe d'instruments
- J125** Témoin - Feu de position
- J126** Témoin - Feu de route
- K109** Collecteur de raccordement
- P100** Batterie
- P101** Boîte à fusibles - Habitacle
- P108** Boîte à fusibles - Compartiment moteur
- P124** Capteur de remorque
- R126** Relais - Atténuation des feux de croisement
- S100** Commutateur d'éclairage
- S176** Contacteur à clef

# EXTERIOR LAMPS

HEAD, SIDE AND TAIL LAMPS

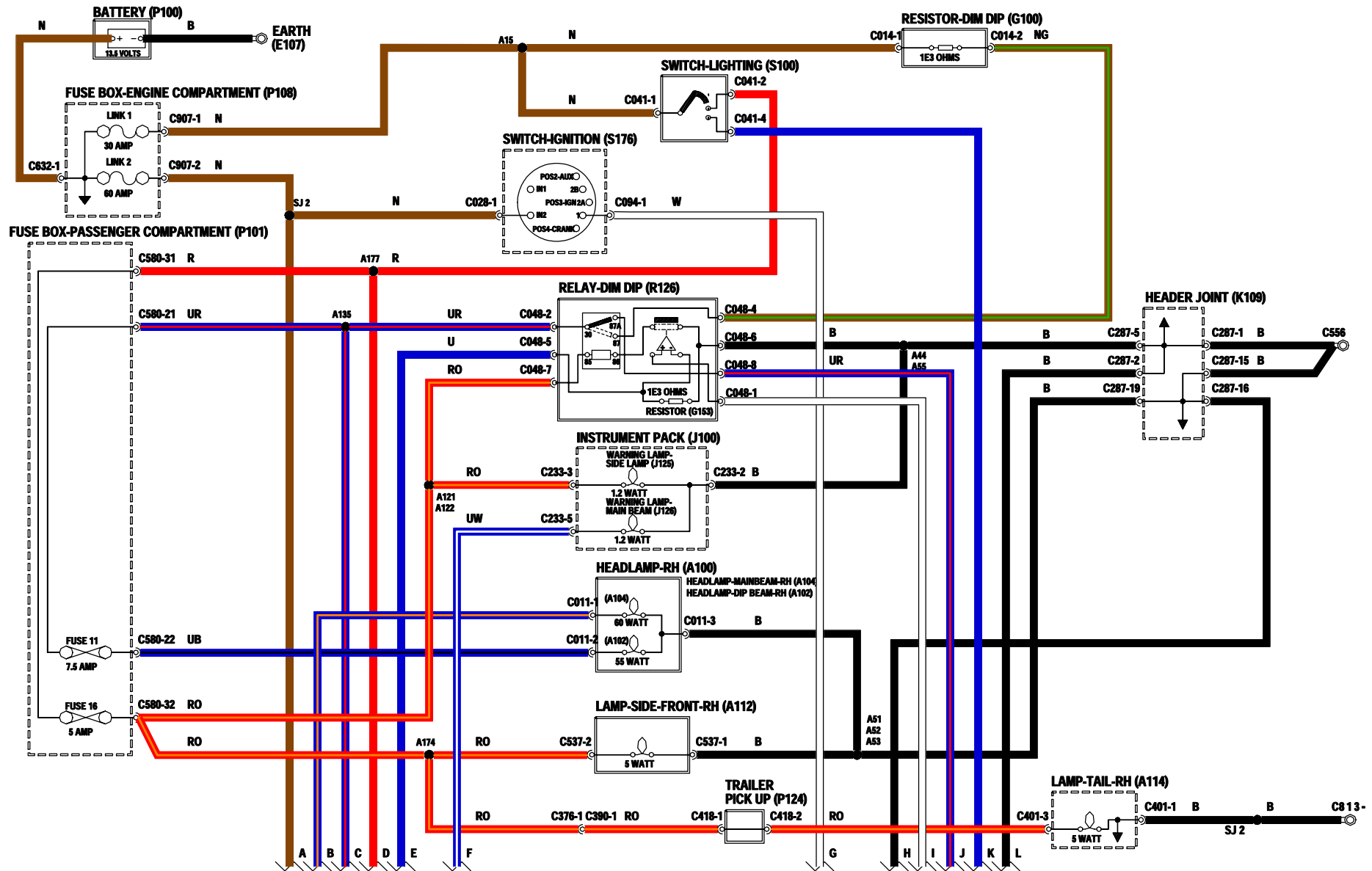

## FEUX EXTERIEURS - Phares, feux de position et feux arrière

---

- A101** Phare - CG
- A103** Feu de croisement - CG
- A105** Feu de route - CG
- A113** Feu de position avant - CG
- A115** Feu arrière - CG
- K109** Collecteur de raccordement
- P101** Boîte à fusibles - Habitacle
- P124** Capteur de remorque
- R123** Relais - Phare
- S101** Commutateur des feux de croisement
- S108** Contacteur d'appel de phares
- S123** Commutateur de colonne

# EXTERIOR LAMPS

HEAD, SIDE AND TAIL LAMPS

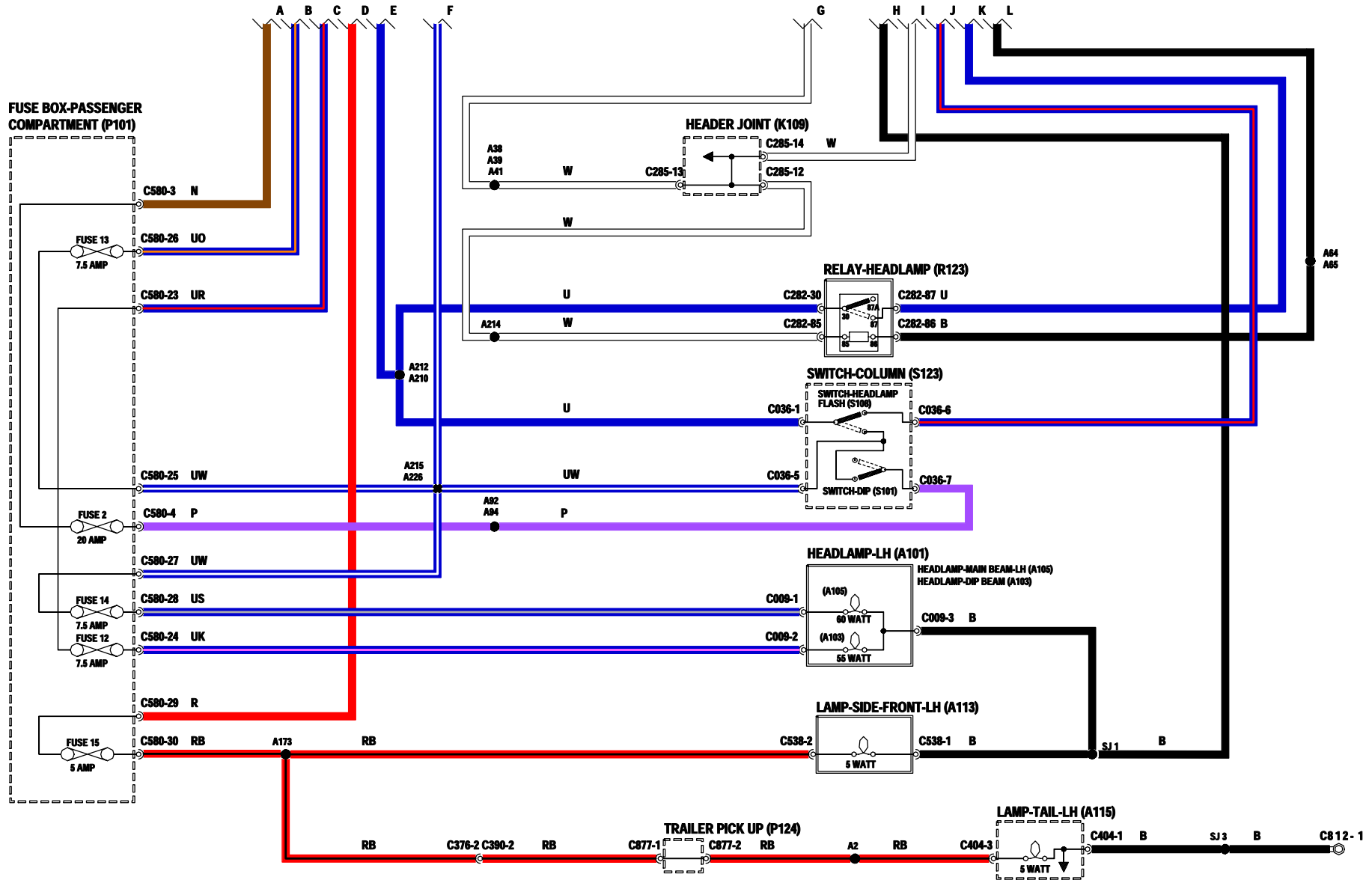

## FEUX EXTERIEURS - Feux antibrouillard arrière

---

- A110** Feu antibrouillard arrière - CD
- A111** Feu antibrouillard arrière - CG
- D155** ECU de feu antibrouillard arrière
- E107** Masse
- J100** Groupe d'instruments
- J150** Témoin - Feu antibrouillard arrière
- K109** Collecteur de raccordement
- P100** Batterie
- P101** Boîte à fusibles - Habitacle
- P108** Boîte à fusibles - Compartiment moteur
- R123** Relais - Phare
- S100** Commutateur d'éclairage
- S111** Interrupteur de feu antibrouillard arrière
- S176** Contacteur à clef



# EXTERIOR LAMPS

## REAR FOG LAMPS

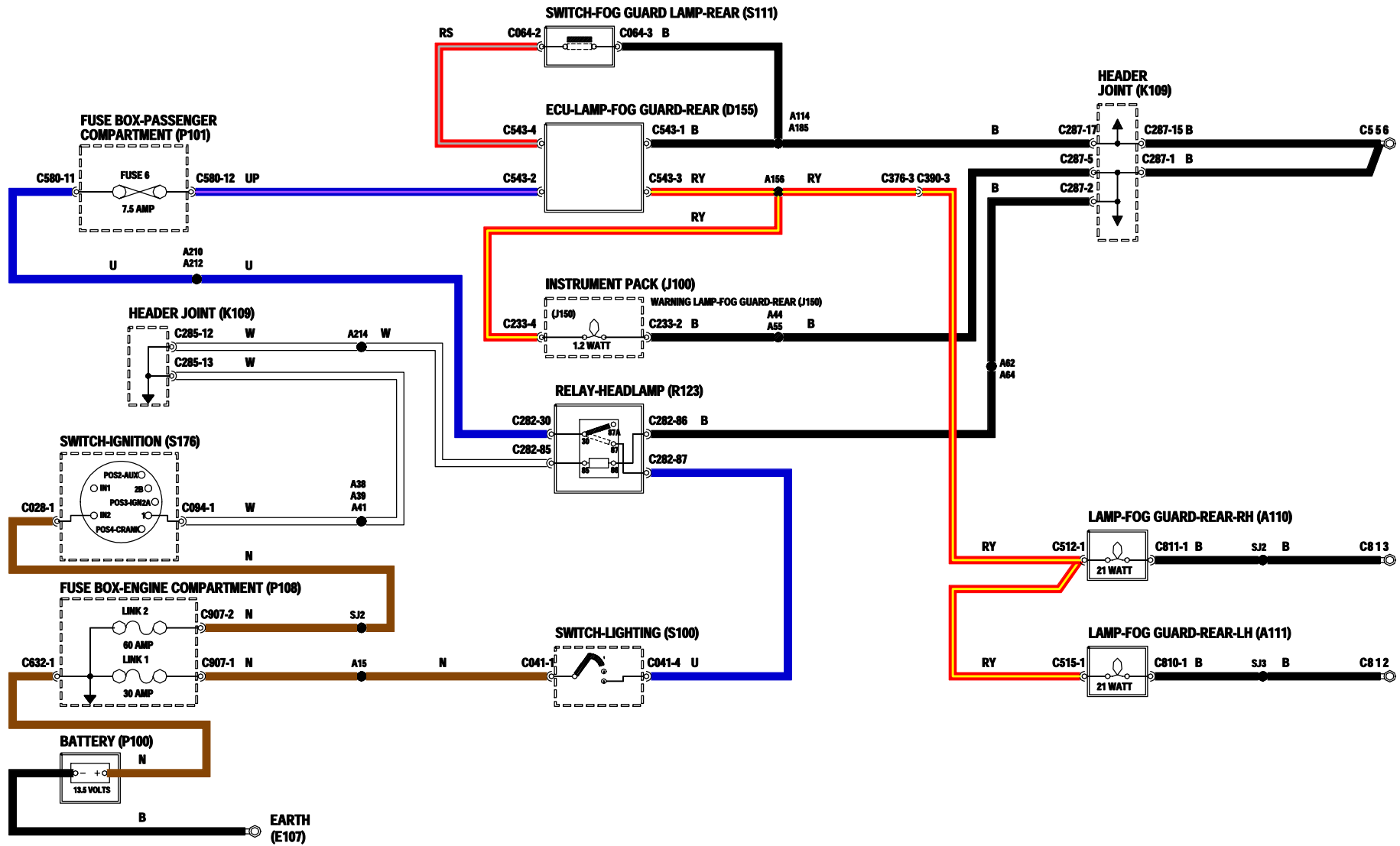

# CLIGNOTANTS ET FEUX DE DETRESSE

---

- A116** Clignotant/feu de détresse avant - CD
- A117** Clignotant/feu de détresse avant - CG
- A118** Clignotant/feu de détresse arrière - CD
- A119** Clignotant/feu de détresse arrière - CG
- A120** Répétiteur latéral avant - CD
- A121** Répétiteur latéral avant - CG
- E107** Masse
- J100** Groupe d'instruments
- J127** Témoin - Clignotant - CD
- J128** Témoin - Clignotant - CG
- J129** Témoin - Feux de détresse
- J130** Témoin - Remorque
- K109** Collecteur de raccordement
- P100** Batterie
- P101** Boîte à fusibles - Habitacle
- P108** Boîte à fusibles - Compartiment moteur
- R141** Relais - Feux de détresse
- S121** Interrupteur des feux de détresse
- S123** Commutateur de colonne
- S176** Contacteur à clef

# INDICATORS AND HAZARDS

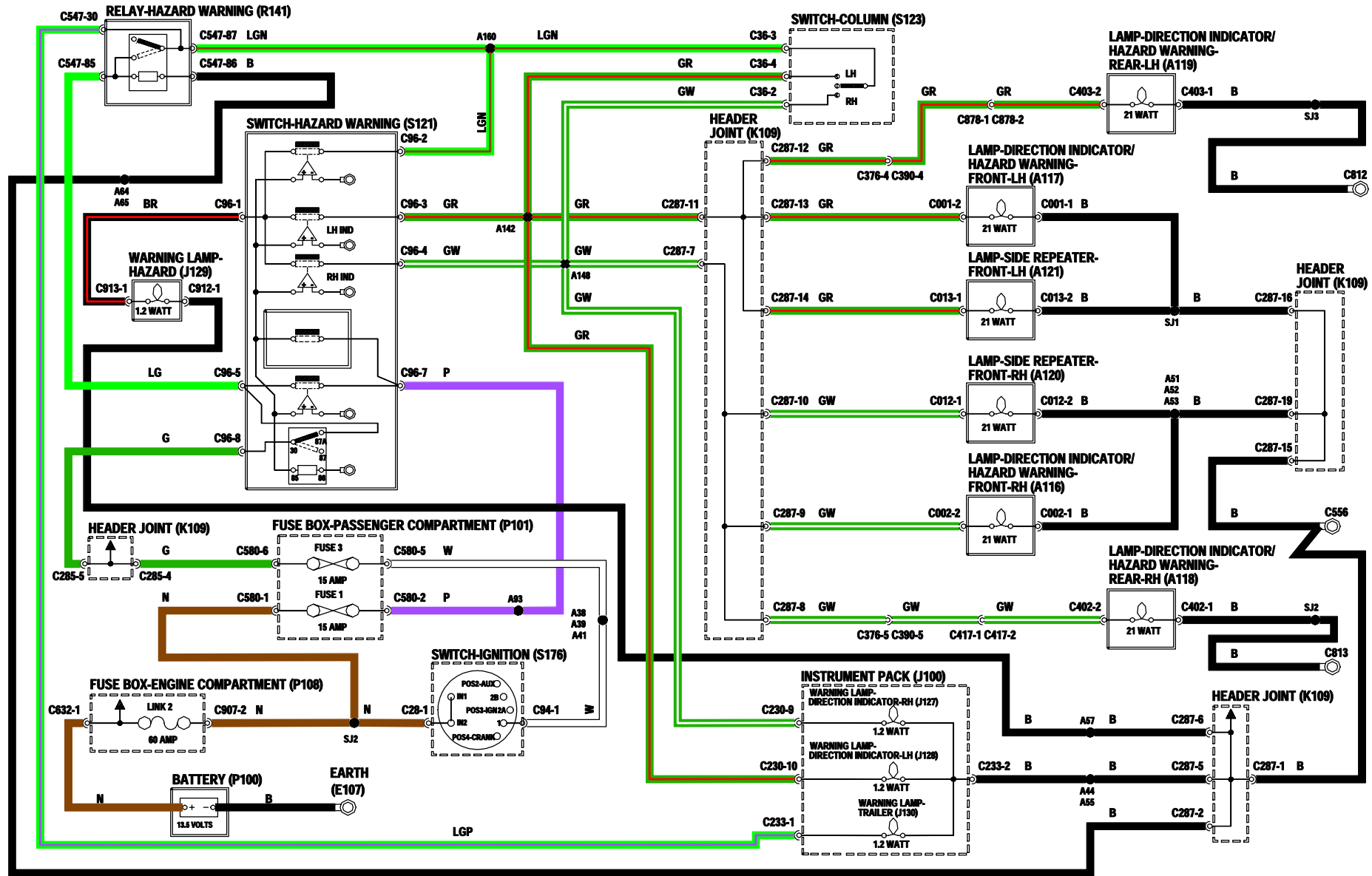

## LAMPES INTERIEURES - Sans immobilisation (90 Hard top)

---

- B100** Lampe intérieure avant
- B104** Lampe intérieure arrière
- E107** Masse
- K109** Collecteur de raccordement
- P100** Batterie
- P101** Boîte à fusibles - Habitacle
- P108** Boîte à fusibles - Compartiment moteur
- S127** Contacteur de porte - CD
- S128** Contacteur de porte - CG
- S233** Contacteur de porte arrière

# INTERIOR LAMPS

NON-IMMOBILISATION (90 HARD TOP)

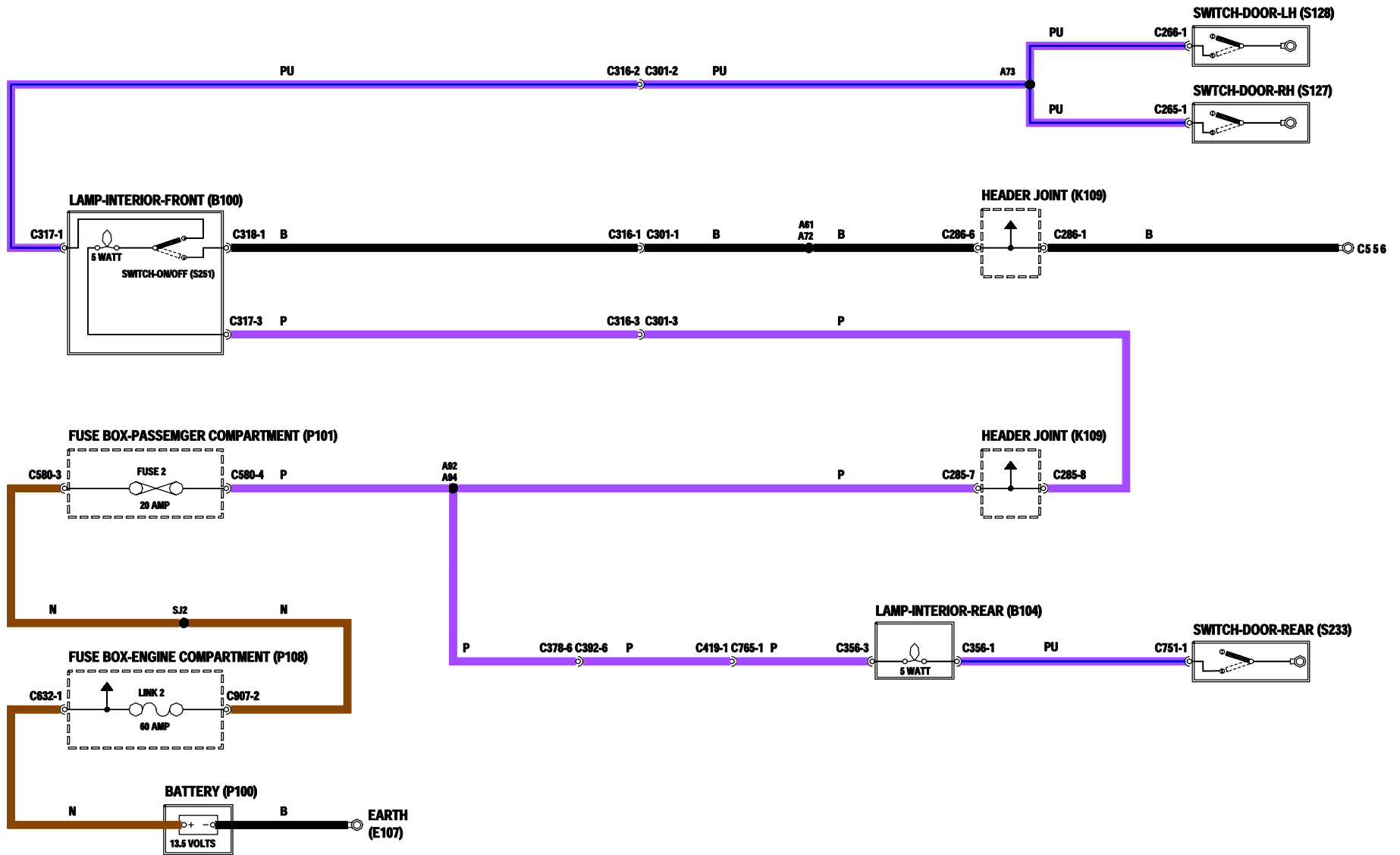

## LAMPES INTERIEURES - Avec immobilisation (90/110 Hard top)

---

- D111** ECU - Alarme
- E107** Masse
- K109** Collecteur de raccordement
- P100** Batterie
- P101** Boîte à fusibles - Habitacle
- P108** Boîte à fusibles - Compartiment moteur
- S127** Contacteur de porte - CD
- S128** Contacteur de porte - CG
- S181** Contacteur - Coffre/hayon

**INTERIOR LAMPS**  
**IMMOBILISATION (90/110 HARD TOP)**

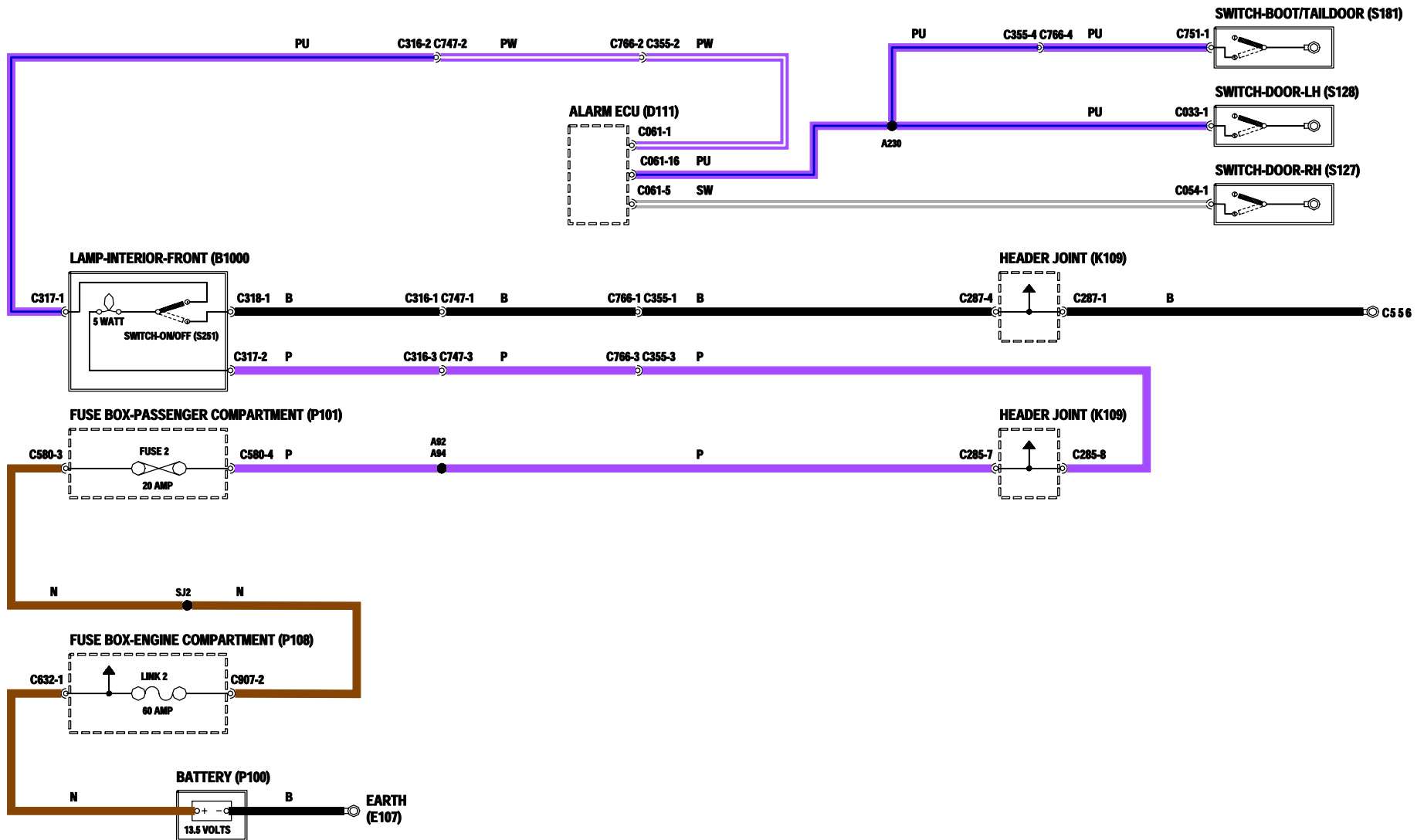

## LAMPES INTERIEURES - Avec immobilisation (110 Camion cabine)

---

- B100** Lampe intérieure avant
- D111** ECU - Alarme
- E107** Masse
- K109** Collecteur de raccordement
- P100** Batterie
- P101** Boîte à fusibles - Habitacle
- P108** Boîte à fusibles - Compartiment moteur
- S127** Contacteur de porte - CD
- S128** Contacteur de porte - CG



**INTERIOR LAMPS**  
**IMMOBILISATION (110 TRUCK CAB)**

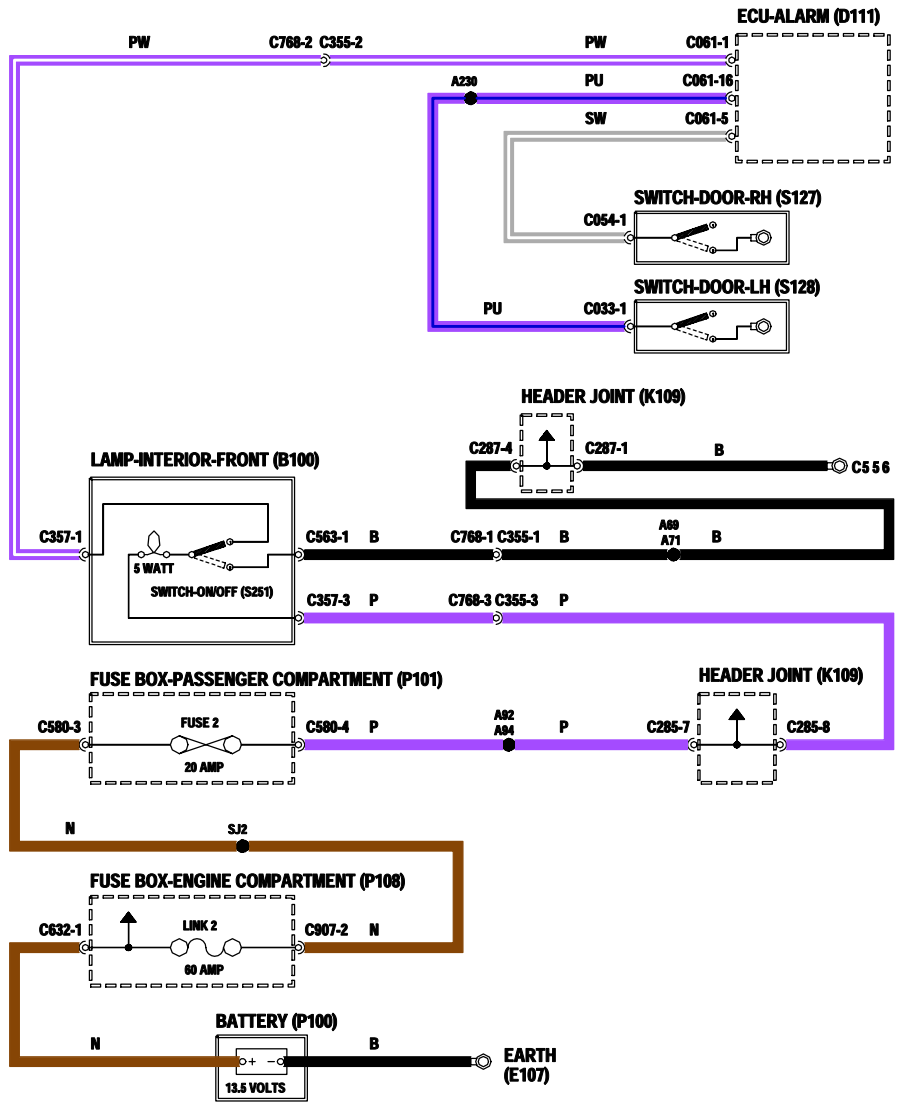

## LAMPES INTERIEURES - Avec immobilisation (90/110 Station Wagon et Cabine multiplace)

---

- B100** Lampe intérieure avant
- B104** Lampe intérieure arrière
- D111** ECU - Alarme
- E107** Masse
- K109** Collecteur de raccordement
- P100** Batterie
- P101** Boîte à fusibles - Habitacle
- P108** Boîte à fusibles - Compartiment moteur
- S127** Contacteur de porte - CD
- S128** Contacteur de porte - CG
- S129** Contacteur de porte arrière - CD
- S181** Contacteur - Coffre/hayon

# INTERIOR LAMPS

IMMOBILISATION (90/110 STATION WAGON & 130 CREW CAB)

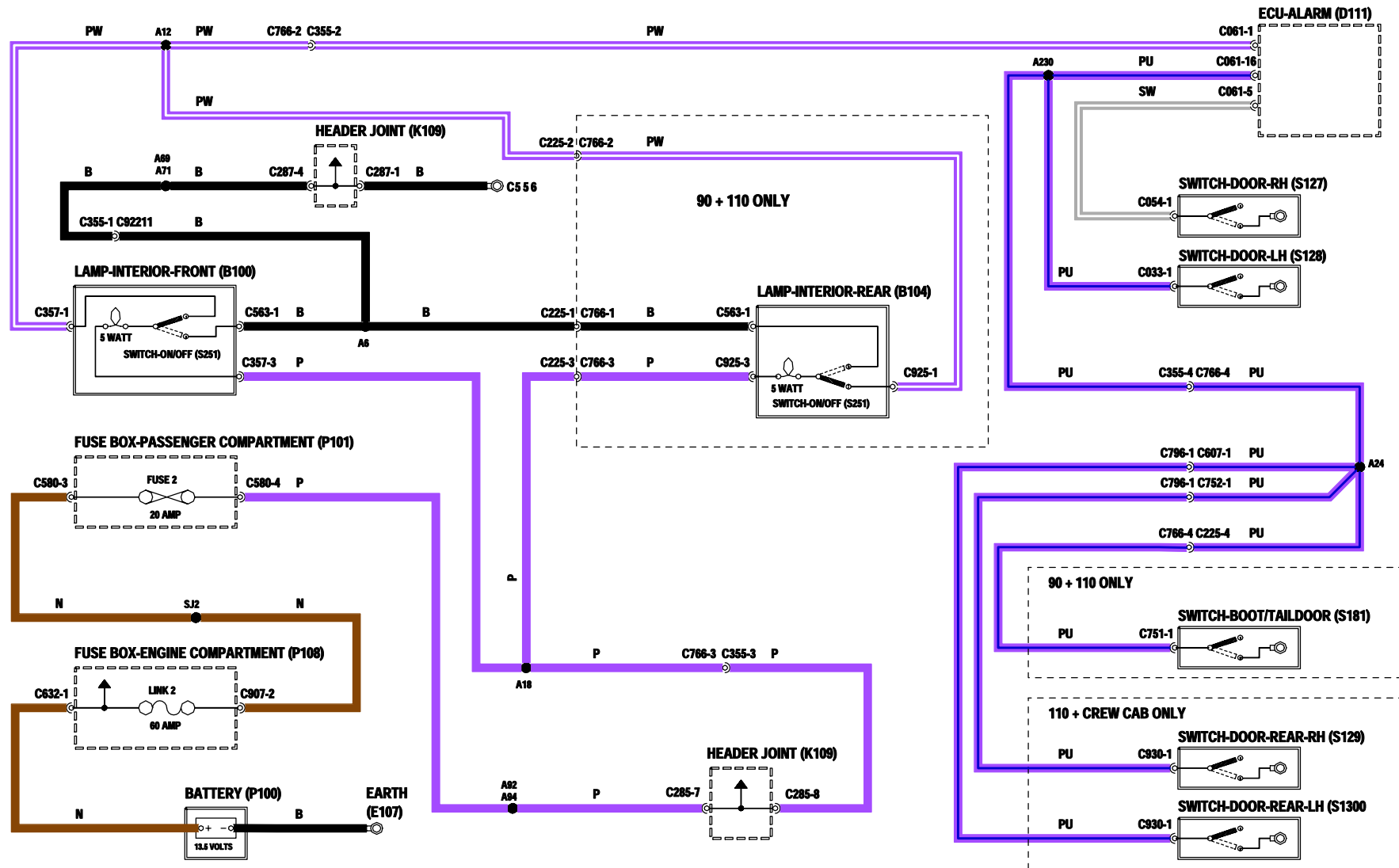

# ECLAIRAGE INTERIEUR

---

- E107** Masse
- G101** Résistance en ligne
- J101** Indicateur de vitesse
- J103** Indicateur de température de liquide de refroidissement
- J104** Indicateur de niveau de carburant
- J107** Montre analogique
- J112** Allume-cigares - avant
- K109** Collecteur de raccordement
- P100** Batterie
- P101** Boîte à fusibles - Habitacle
- P108** Boîte à fusibles - Compartiment moteur
- S100** Commutateur d'éclairage

# INTERIOR ILLUMINATION

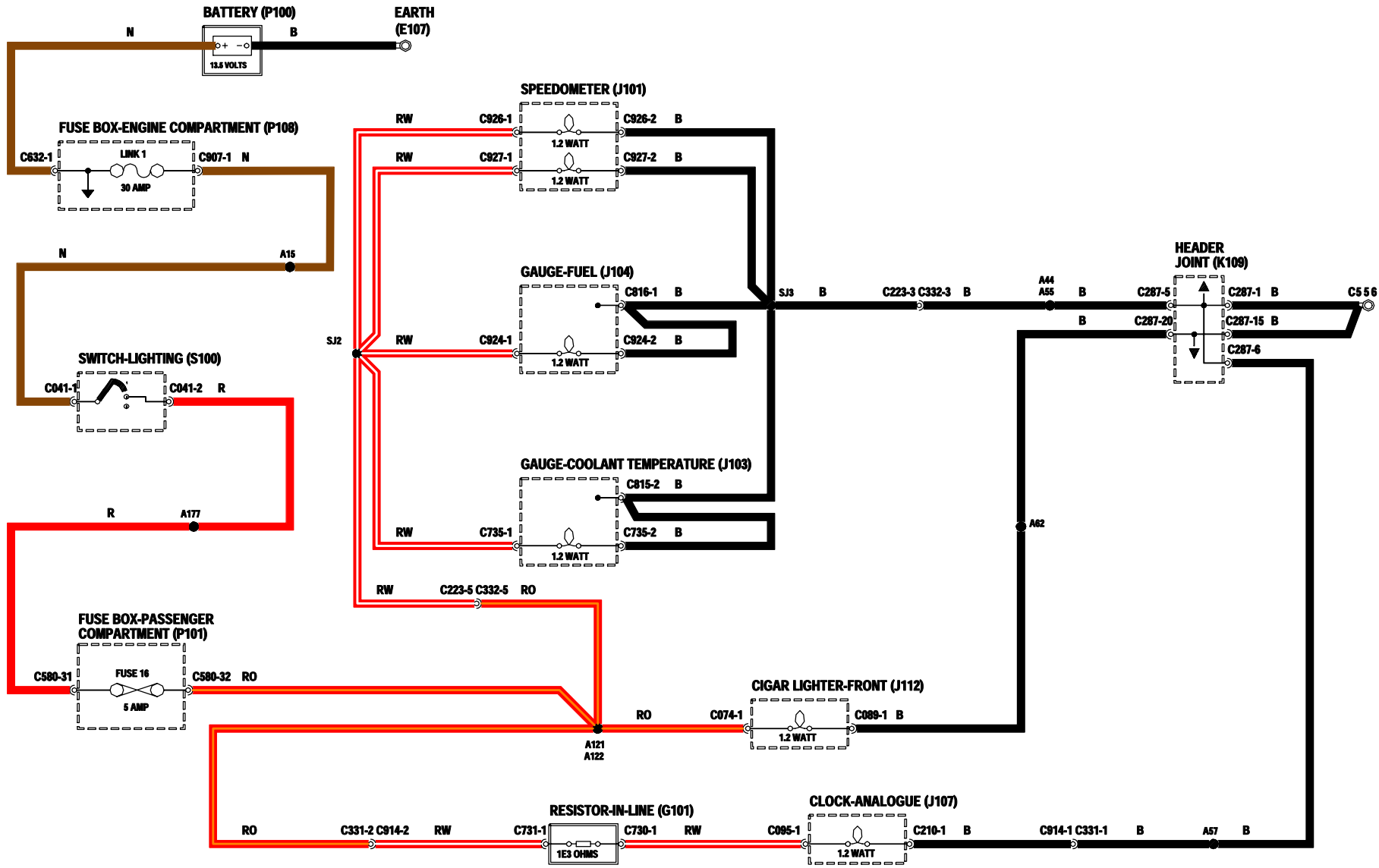

# INSTRUMENTS

---

**D140** ECU - Bougie de préchauffage

**D150** Blocage de différentiel

**D155** ECU de feu antibrouillard arrière

**E107** Masse

**G101** Résistance en ligne

**G126** Diode

**J100** Groupe d'instruments

**J114** Témoin - Allumage/charge

**J115** Témoin - Pression d'huile

**J119** Témoin - Bougie de préchauffage

**J125** Témoin - Feu de position

**J127** Témoin - Clignotant - CD

**J128** Témoin - Clignotant - CG

**J130** Témoin - Remorque

**J144** Témoin - Blocage de différentiel

**J150** Témoin - Feu antibrouillard arrière

**K109** Collecteur de raccordement

**M100** Alternateur

**P100** Batterie

**P101** Boîte à fusibles - Habitacle

**P108** Boîte à fusibles - Compartiment moteur

**R141** Relais - Feux de détresse

**S100** Commutateur d'éclairage

**S121** Interrupteur des feux de détresse

**S123** Commutateur de colonne

**S176** Contacteur à clef

**S216** Manoccontact de pression d'huile

# INSTRUMENTS

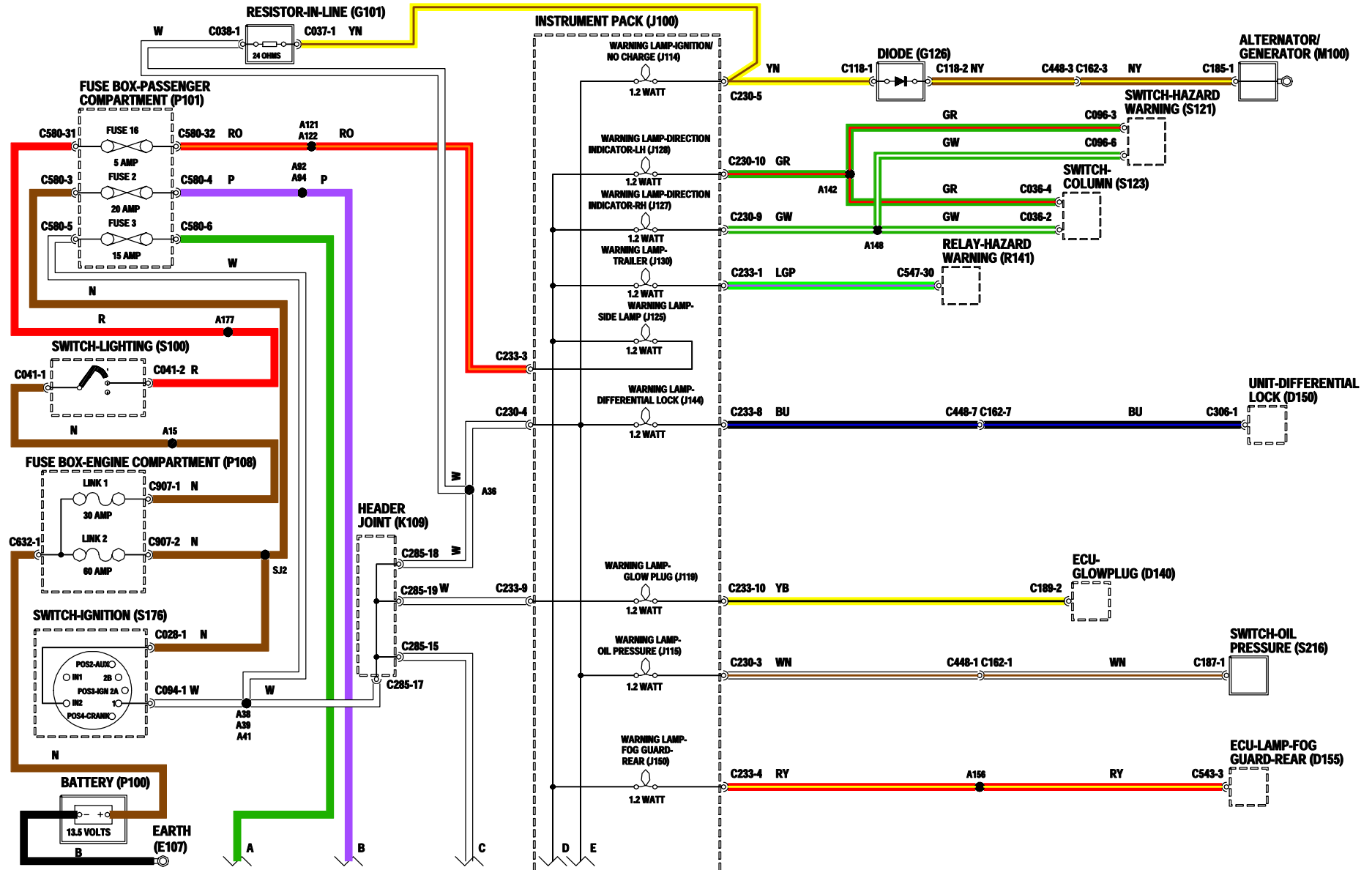

# INSTRUMENTS

---

**B148** Connexion de court-circuitage (Arabie Saoudite)

**G126** Diode

**J103** Indicateur de température de liquide de refroidissement

**J104** Indicateur de niveau de carburant

**J111** Jaugeur de niveau de carburant

**J126** Témoin - Feu de route

**J146** Témoin - Lunette arrière chauffante

**J147** Témoin - Bas niveau de liquide de frein

**J148** Témoin - Frein à main

**J149** Témoin - Huile de boîte de vitesses

**K109** Collecteur de raccordement

**P101** Boîte à fusibles - Habitacle

**R138** Relais - Lunette arrière chauffante

**S123** Commutateur de colonne

**S212** Contacteur de niveau de liquide de frein

**S213** Contacteur du frein à main

**S230** Thermocontact de température d'huile

**T121** Sonde de température de liquide de refroidissement (ECT)



# INSTRUMENTS

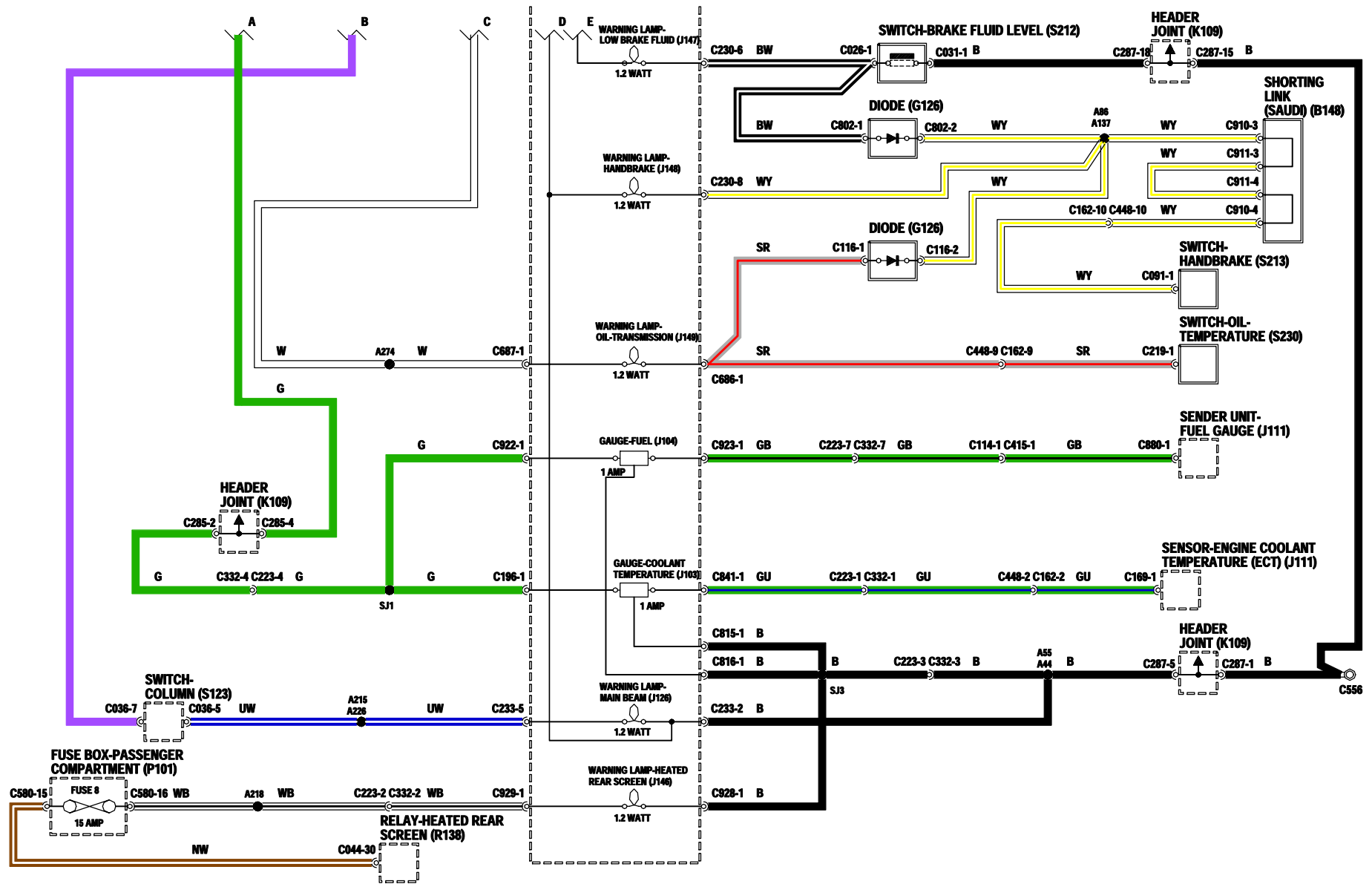

## MONTRE - ALLUME-CIGARES

---

- E107** Masse
- G101** Résistance en ligne
- J107** Montre analogique
- J112** Allume-cigares - avant
- K109** Collecteur de raccordement
- P100** Batterie
- P101** Boîte à fusibles - Habitacle
- P108** Boîte à fusibles - Compartiment moteur
- S100** Commutateur d'éclairage
- S176** Contacteur à clef

# CLOCK

# CIGAR LIGHTER

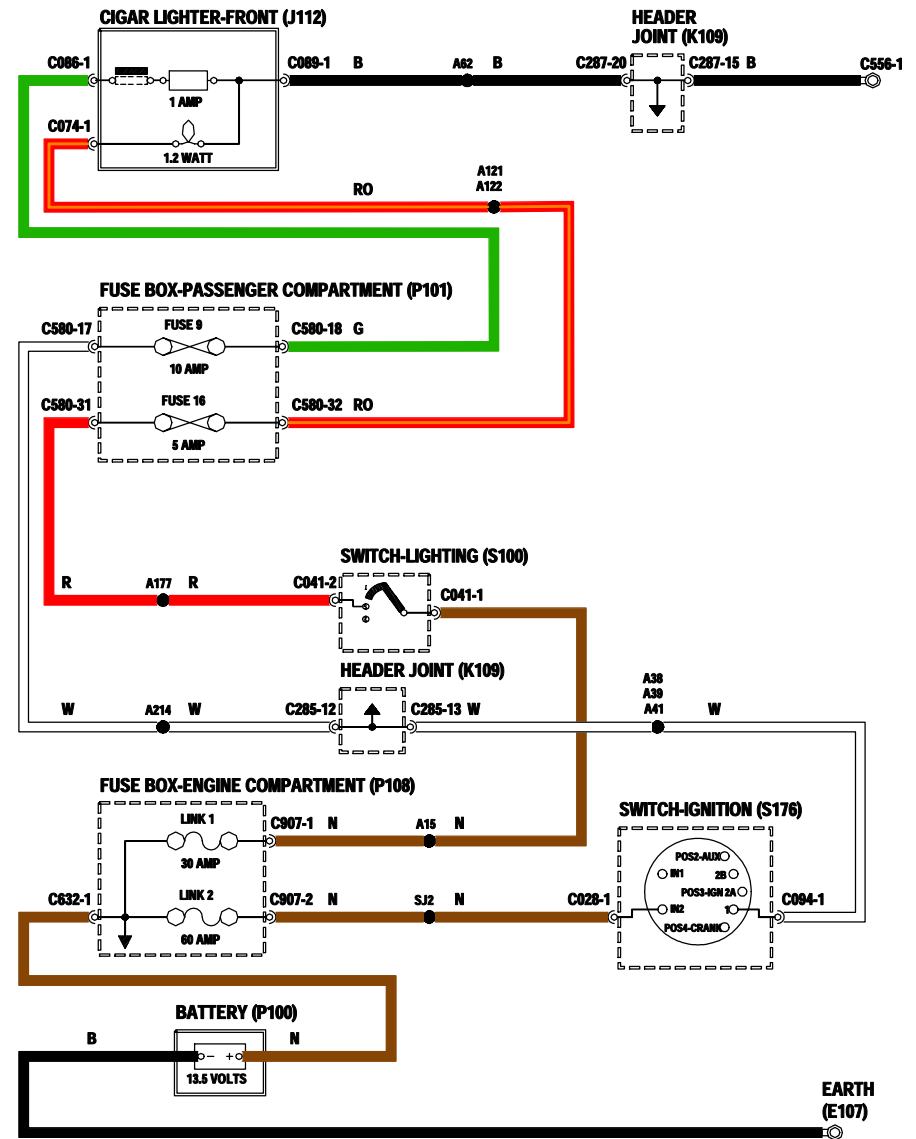
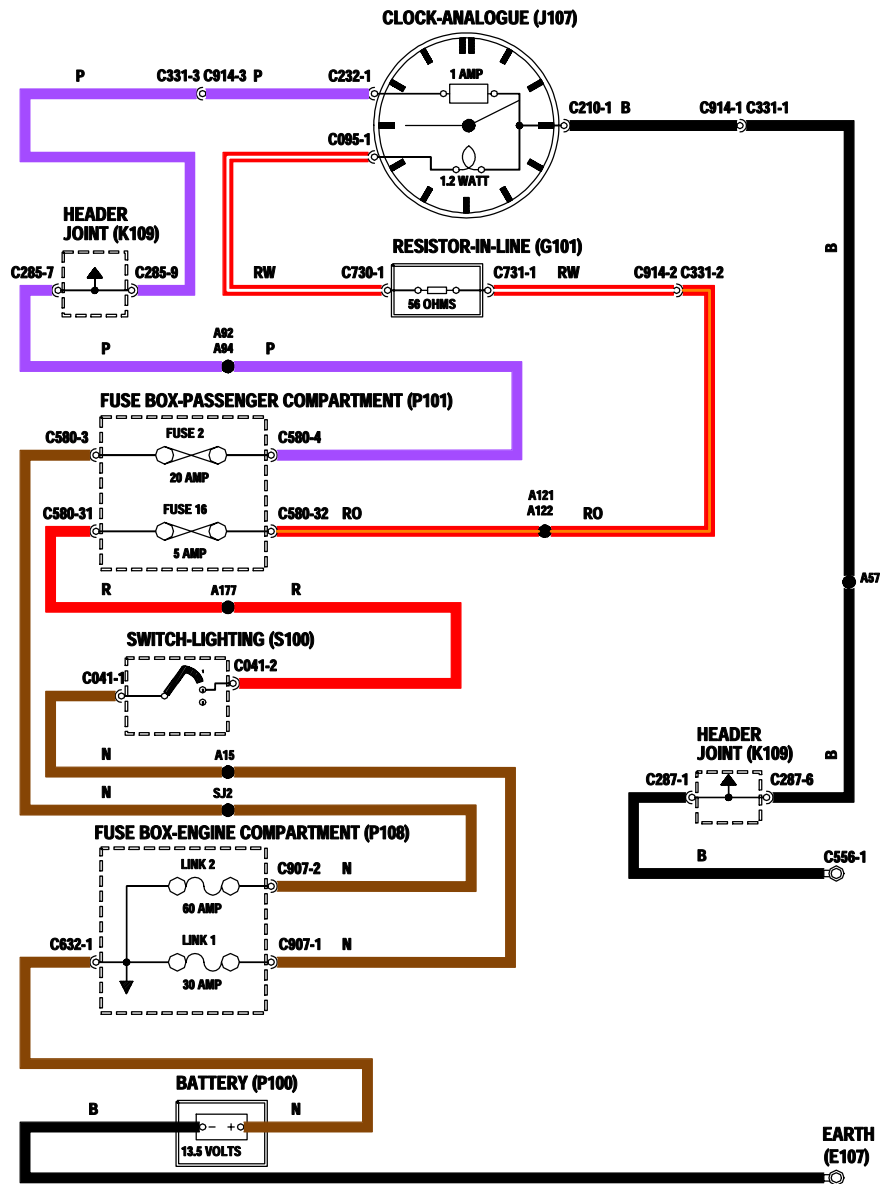

## EQUIPEMENT DE SONORISATION AUTOMOBILE

---

- E107** Masse
- F100** Autoradio/lecteur de cassettes
- F107** Haut-parleur de porte avant - CD
- F108** Haut-parleur de porte avant - CG
- K109** Collecteur de raccordement
- P100** Batterie
- P101** Boîte à fusibles - Habitacle
- P108** Boîte à fusibles - Compartiment moteur
- S176** Contacteur à clef

# IN-CAR ENTERTAINMENT

